

LEITZ ERGO

ACTIVE SITTING STOOL WITH COMFORT SEAT ROCKING AND HEIGHT-ADJUSTABLE

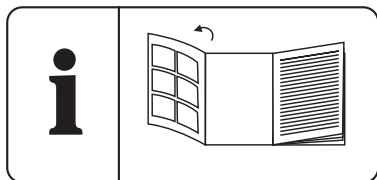
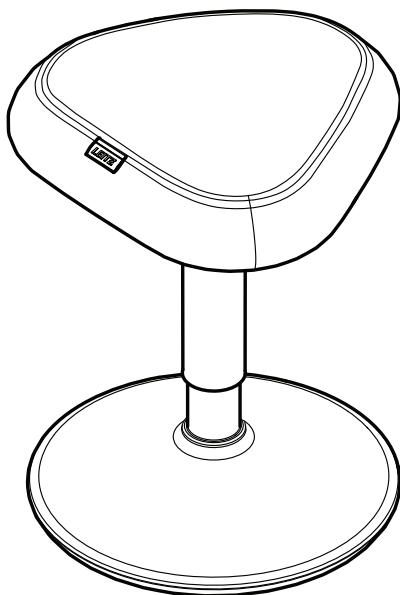

GB 6

DE 8

FR 10

NL 12

ES 14

IT 16

PT 18

DK 20

NO 22

SE 24

FI 26

EE 28

LV 30

LT 32

PL 34

CZ 36

SK 38

HU 40

RO 42

UA 44

TR 46

GR 48

1

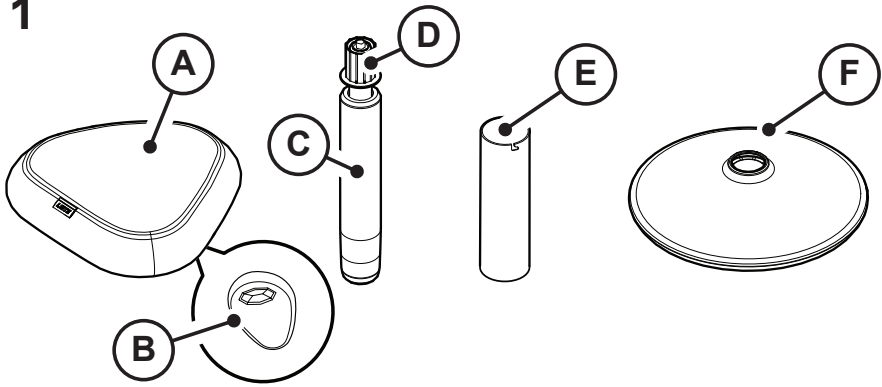

2

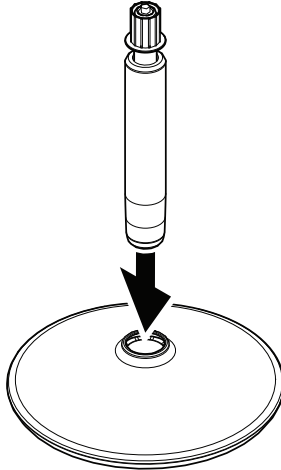

3

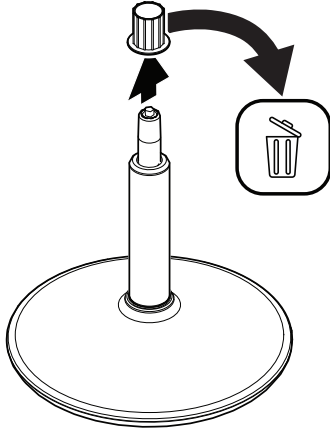

4

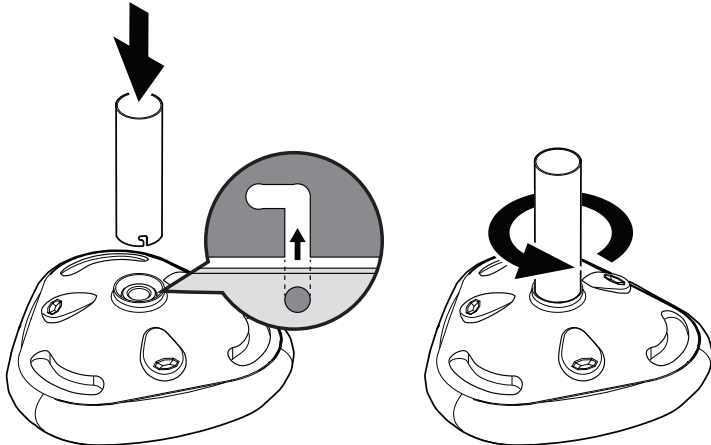

5

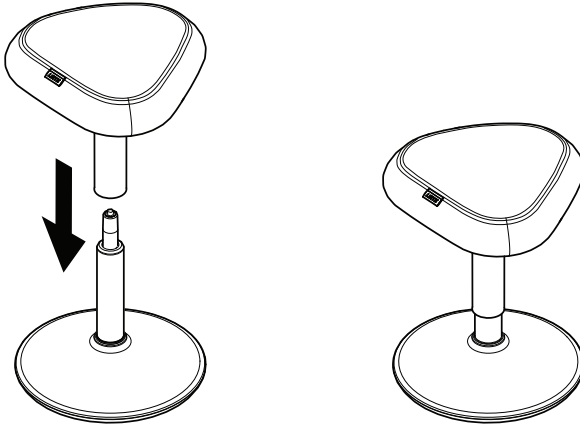

6

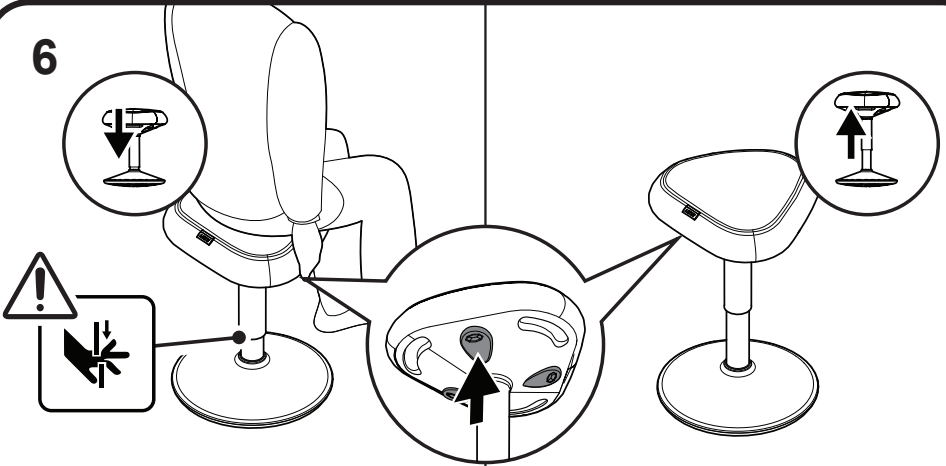

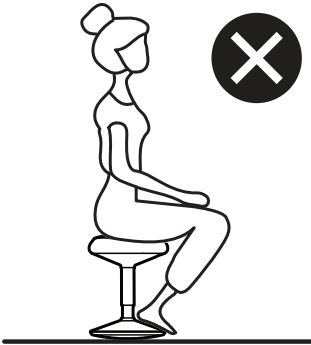
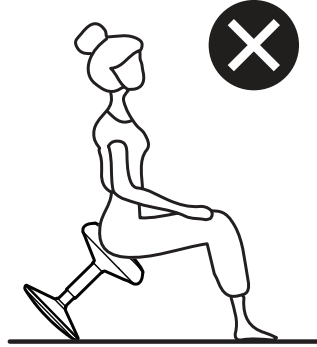

Thank you for choosing Leitz Ergo

This product is intended to be used as a stool for ergonomic seating, mimicking a saddle chair that allows leaning to promote better posture. This stool is intended to be used by one adult in an office/home office environment while working at a desk. This product provides flexibility and comfort while ensuring secure seating.

Safety information

WARNING

Read and understand this manual, including the technical specifications.

- This product is not a toy. Make sure children and pets do not play with the product.
- Keep all safety information and instructions for future reference. The manufacturer is not liable for material damage or personal injury caused by incorrect handling or use.
- The product is only intended for use indoor use.
- Do not exceed the maximum loading capacity of 110 kg.
- Do not lean or stand on the product.
- Always keep fingers and hands clear of the gas spring when lowering the stool to avoid the risk of pinching or injury.
- Keep the product away from oil, liquids, humidity, or moisture, and do not use it on slippery surfaces.
- Do not attempt to open, modify, or repair the product. Only trained and qualified personnel should repair or work on the gas spring.
- Only use the hardware provided.

Product overview ①

- Seat
- Height adjustment buttons
- Gas spring
- Protective cap
- Seat tube
- Foot

Assembly

1. Before installing, make sure that all components are undamaged and the contents of the package are complete.
2. Push the **gas spring** ③ into the **foot** ⑥. Make sure it is firmly attached. ②
3. Remove the **protective cap** ④ from the **gas spring** ③, dispose of the **protective cap** ④ in a proper manner. ③
4. Put the **seat** ① face down on a clean surface.
5. Align the fixation slot and push the **seat tube** ⑤ into the **seat** ①, then twist the **seat tube** ⑤ counter-clockwise to secure it in position. ④
6. Turn the **seat** ① with the attached **seat tube** ⑤ over, and put it onto the **gas spring** ③. ⑤

NOTICE

The components will only be fully fixed after the stool has been sat on.

Height adjustment ⑥

- To *decrease* the stool's height, sit on the stool while pressing and holding one of the **height adjustment buttons** ⑥. Release the **height adjustment button** ⑥ at the desired height.
- To *increase* the stool's height, press and hold one of the **height adjustment buttons** ⑥ while the seat is unloaded. Release the height adjustment button at the desired height.

Technical specifications

Product codes	65440085 / 65440089
Dimensions (H x L x W)	460 mm x 377 mm x 370 mm
Adjustable height	470 mm – 640 mm (+/- 10mm)
Available colours	Dark Grey; Light Grey
Maximum load capacity	110 kg
TÜV/GS Testing	DIN EN 16139 Level L1

Maintenance

To clean the stool:

- Wipe the **seat** ④ using a wet cloth and mild detergent. Do not use solvents, as these could damage the product.

Warranty

1. Leitz gives you a 5-year guarantee for defects in materials and manufacturing.
2. Leitz guarantees that when faults arise due to defects in manufacturing and materials during the guarantee period, it will repair or, if necessary, replace the product, free of charge. A guarantee for normal wear and tear is hereby expressly excluded.
3. The Leitz guarantee shall lapse in the following cases:
 - a. If the product has not been set-up and used in accordance with these instructions;
 - b. If the product has been altered or repaired by someone other than Leitz;
 - c. If a fault arises due to external causes;
 - d. If the product is used for different uses than intended in this document.
4. You can find the warranty terms and the contact details of your local customer service on the Leitz website.

Vielen Dank, dass Sie sich für Leitz Ergo entschieden haben

Dieses Produkt ist als Hocker für ergonomisches Sitzen gedacht und ahmt einen Sattelstuhl nach, der das Anlehnen ermöglicht, um eine bessere Körperhaltung zu fördern. Dieser Hocker ist für die Verwendung durch einen Erwachsenen in einem Büro/Heimbüro während der Arbeit an einem Schreibtisch gedacht. Dieses Produkt bietet Flexibilität und Komfort und sorgt gleichzeitig für ein sicheres Sitzen.

Sicherheitsinformationen

WARNUNG

Lesen und verstehen Sie dieses Handbuch, einschließlich der technischen Daten, bevor Sie das Produkt verwenden.

- Dieses Produkt ist kein Spielzeug. Achten Sie darauf, dass Kinder und Haustiere nicht mit dem Produkt spielen.
- Bewahren Sie alle Sicherheitshinweise und Anweisungen zum späteren Nachschlagen auf. Der Hersteller haftet nicht für Sach- oder Personenschäden, die durch unsachgemäße Handhabung oder Verwendung des Produkts entstehen.
- Das Produkt ist ausschließlich für die Verwendung in Innenräumen vorgesehen.
- Die maximale Tragfähigkeit von 110 kg darf nicht überschritten werden.
- Lehnen Sie sich nicht auf das Produkt und stellen Sie sich nicht darauf.
- Halten Sie beim Absenken des Hockers stets Finger und Hände von der Gasfeder fern, um das Risiko von Quetschungen oder Verletzungen zu vermeiden.
- Halten Sie das Produkt von Öl, Flüssigkeiten, Feuchtigkeit oder Nässe fern und verwenden Sie es nicht auf rutschigen Oberflächen.
- Versuchen Sie nicht, das Produkt zu öffnen, zu modifizieren oder zu reparieren. Nur geschultes und qualifiziertes Personal sollte die Gasfeder reparieren oder daran arbeiten.
- Verwenden Sie nur das mitgelieferte Material.

Produktübersicht ①

- Sitz
- Tasten zur Höhenverstellung
- Gasfeder
- Schutzkappe
- Sitzrohr
- Fuß

Zusammenbau

1. Vergewissern Sie sich vor der Installation, dass alle Komponenten unbeschädigt sind und der Inhalt der Verpackung vollständig ist.
2. Schieben Sie die **Gasfeder** ③ in den **Fuß** ⑥. Vergewissern Sie sich, dass sie fest verbunden ist. ②
3. Entfernen Sie die **Schutzkappe** ⑦ von der **Gasfeder** ③ und entsorgen Sie die **Schutzkappe** ⑦ auf angemessene Weise. ③
4. Legen Sie den **Sitz** ① mit der Vorderseite nach unten auf eine saubere Oberfläche.
5. Richten Sie den Befestigungsschlitz aus und schieben Sie das **Sitzrohr** ⑤ in den **Sitz** ①, dann drehen Sie das **Sitzrohr** ⑤ gegen den Uhrzeigersinn, um es in seiner Position zu sichern. ④
6. Drehen Sie den **Sitz** ① mit dem angebrachten **Sitzrohr** ⑤ um, und setzen Sie ihn auf die **Gasfeder** ③. ⑤

HINWEIS

Die Komponenten werden erst vollständig fixiert, nachdem Sie sich auf den Hocker gesetzt haben.

Höhenverstellung ⑥

- Um die Höhe des Hockers zu *verringern*, setzen Sie sich auf den Hocker, während Sie eine der **Tasten zur Höhenverstellung** ⑥ drücken und halten. Lassen Sie die **Taste zur Höhenverstellung** ⑥ in der gewünschten Höhe los.
- Um die Höhe des Hockers zu *erhöhen*, halten Sie eine der **Tasten zur Höhenverstellung** ⑥ gedrückt, während der Sitz unbelastet ist. Lassen Sie die Taste zur Höhenverstellung in der gewünschten Höhe los.

Technische Daten

Artikelnummern	65440085 / 65440089
Abmessungen (H x L x B)	460 mm x 377 mm x 370 mm
Verstellbare Höhe	470 mm – 640 mm (+/- 10mm)
Verfügbare Farben	Dunkelgrau; Hellgrau
Maximale Tragfähigkeit	110 kg
TÜV/GS-Prüfung	DIN EN 16139 Stufe L1

Wartung

Zum Reinigen des Stuhls:

- Wischen Sie den **Sitz** ④ mit einem feuchten Tuch und einem milden Reinigungsmittel ab. Verwenden Sie keine Lösungsmittel, da diese das Produkt beschädigen könnten.

Garantie

1. Leitz gewährt Ihnen eine Garantie von 5 Jahren auf Material- und Fertigungsfehler.
2. Leitz garantiert, dass bei Fehlern, die während der Garantiezeit aufgrund von Herstellungs- und Materialfehlern auftreten, das Produkt kostenlos repariert oder, falls erforderlich, ersetzt wird. Eine Garantie für natürliche Abnutzung wird hiermit ausdrücklich ausgeschlossen.
3. Die Leitz-Garantie erlischt in den folgenden Fällen:
 - a. Wenn das Produkt nicht in Übereinstimmung mit dieser Anleitung aufgebaut und verwendet wurde;
 - b. Wenn das Produkt von einer anderen Person als Leitz verändert oder repariert wurde;
 - c. Wenn durch äußere Einwirkungen ein Mangel auftritt;
 - d. Wenn das Produkt für andere Zwecke als die in diesem Dokument beschriebenen Zwecke verwendet wird.
4. Die Garantiebedingungen und die Kontaktdaten Ihres lokalen Kundendienstes finden Sie auf der Webseite von Leitz.

Merci d'avoir choisi Leitz Ergo

Ce produit est destiné à être utilisé comme tabouret pour une assise ergonomique, imitant une chaise selle qui permet de se pencher afin de favoriser une meilleure position. Ce tabouret est destiné à être utilisé par un adulte dans un environnement de bureau ou de bureau à domicile. Ce produit offre de la flexibilité et du confort tout en garantissant une assise sûre.

Consignes de sécurité

AVERTISSEMENT

Lire et comprendre ce manuel, y compris les caractéristiques techniques.

- Ce produit n'est pas un jouet. Veiller à ce que les enfants et les animaux domestiques ne jouent pas avec ce dernier.
- Conserver toutes les consignes de sécurité et instructions pour une consultation ultérieure. Le fabricant décline toute responsabilité en cas de dommage matériel ou de blessure corporelle causés par une manipulation ou une utilisation incorrecte.
- Ce produit est destiné à une utilisation à l'intérieur.
- Ne pas dépasser la capacité de chargement maximale de 110 kg.
- Ne pas s'appuyer ou se tenir debout sur le produit.
- Toujours garder les doigts et les mains à l'écart du ressort à gaz lors de l'abaissement du tabouret, afin d'éviter tout risque de pincement ou de blessure.
- Conserver le produit à l'abri de l'huile, de liquides, de l'humidité et ne pas l'utiliser sur des surfaces glissantes.
- Ne pas tenter d'ouvrir, de modifier ou de réparer ce produit. Seul du personnel formé et qualifié peut réparer ou travailler sur le ressort à gaz.
- N'utiliser que l'outil fourni.

Aperçu du produit ①

- Siège
- Boutons d'ajustement de la hauteur
- Ressort à gaz
- Capuchon de protection
- Tube du siège
- Base

Assemblage

1. Avant de procéder à l'installation, s'assurer que tous les composants ne sont pas endommagés et que le contenu de l'emballage est complet.
2. Pousser le **ressort à gaz** ② dans la **base** ⑥. S'assurer qu'il soit bien fixé. ②
3. Retirer le **capuchon de protection** ③ du **ressort à gaz** ②, éliminer le **capuchon de protection** ③ de manière appropriée. ③
4. Placer le **siège** ④ à l'envers sur une surface propre.
5. Aligner la fente de fixation et pousser le **tube du siège** ⑤ dans le **siège** ④, puis tourner le **tube du siège** ⑤ dans le sens antihoraire pour le sécuriser en position. ④
6. Retourner le **siège** ④ avec le **tube du siège** ⑤ attaché, et le placer sur le **ressort à gaz** ②. ⑤

AVIS

Les composants ne seront complètement fixés qu'après la première assise sur le tabouret.

Ajustement de la hauteur ⑥

- Pour *diminuer* la hauteur du tabouret, s'asseoir sur le tabouret tout en appuyant et en maintenant l'un des **boutons d'ajustement de la hauteur** ⑥ à la hauteur souhaitée.
- Pour *augmenter* la hauteur du tabouret, appuyer et maintenir l'un des **boutons d'ajustement de la hauteur** ⑥ en se tenant debout. Relâcher le bouton d'ajustement de la hauteur à la hauteur souhaitée.

Caractéristiques techniques

Codes de produit	65440085 / 65440089
Dimensions (h x L x l)	460 mm x 377 mm x 370 mm
Hauteur réglable	470 mm – 640 mm (+/- 10 mm)
Couleurs disponibles	Gris foncé; gris clair
Capacité de chargement maximale	110 kg
Essais TÜV / GS	DIN EN 16139 Niveau L1

Maintenance

Pour nettoyer le tabouret :

- Essuyer le **siège** ④ à l'aide d'un chiffon humide et d'un détergent doux. Ne pas utiliser de solvants qui pourraient endommager le produit.

Garantie

1. Leitz donne une garantie de 5 ans contre les défauts de matériaux et de fabrication.
2. Leitz garantit que si des défauts surviennent en raison de défauts de fabrication et de matériaux, au cours de la période de garantie, elle réparera ou, si nécessaire, remplacera gratuitement le produit, à sa discrétion. Une garantie pour l'usure normale est expressément exclue.
3. La garantie de Leitz expire dans les cas suivants :
 - a. Si le produit n'a pas été installé et utilisé conformément à ces instructions ;
 - b. Si le produit a été modifié ou réparé par une personne autre que Leitz ;
 - c. Si un défaut survient en raison de causes extérieures ;
 - d. Si le produit est utilisé pour des usages différents de ceux prévus dans ce document.
4. Les conditions de garantie et les coordonnées du service-client local se trouve sur le site Web de Leitz.

Bedankt dat u voor Leitz Ergo koos

Dit product is bedoeld om te worden gebruikt als een kruk voor ergonomisch zitten, waarbij een zadelstoel wordt nagebootst waarmee je kunt leunen om een betere houding te bevorderen. Deze kruk is bedoeld voor gebruik door één volwassene in een kantoor/homeoffice terwijl er aan een bureau wordt gewerkt. Dit product biedt flexibiliteit en comfort terwijl het toch veilige standvastigheid garandeert.

Veiligheidsinformatie

WAARSCHUWING

Lees en begrijp deze gebruiksaanwijzing, met inbegrip van de technische specificaties.

- Dit product is geen speelgoed. Laat kinderen en huisdieren niet met het product spelen.
- Bewaar alle veiligheidsinformatie en instructies voor later gebruik. De fabrikant is niet aansprakelijk voor materiële schade of lichamelijke letsels die veroorzaakt zijn door foutief gebruik.
- Het product is uitsluitend bedoeld voor binnenshuis gebruik.
- Overschrijdt nooit de maximale belasting van 110 kg.
- Leun of sta niet op het product.
- Houd de vingers en de handen altijd uit de buurt van de gasveer wanneer u de kruk neerlaat, om het risico op beknelling of letsel te vermijden.
- Houd het product weg van olie, vloeistoffen of vocht en gebruik het niet op een glad oppervlak.
- Probeer het product niet te openen, wijzigen of herstellen. Enkel getraind of gekwalificeerd personeel mag de gasveer repareren of eraan werken.
- Gebruik alleen het meegeleverde materiaal.

Productoverzicht ①

- Zitting
- Hoogte-afstellingsknoppen
- Gasveer
- Beschermkap
- Zitbuis
- Voetstuk

Montage

1. Zorg er voor de montage voor dat alle componenten onbeschadigd zijn en de inhoud van het pakket compleet is.
2. Duw de **gasveer** © in het **voetstuk** ⑤. Zorg ervoor dat hij goed vast zit. ②
3. Verwijder de **beschermkap** ① van de **gasveer** ©, gooi de **beschermkap** ① op correcte wijze weg. ③
4. Zet de **zitting** ④ ondersteboven op een schoon oppervlak.
5. Lijn de bevestigings sleuf uit en duw de **zitbuis** ⑥ in de **zitting** ④, draai de **zitbuis** ⑥ daarna in tegenwijzerzin om hem vast te zetten. ④
6. Draai de **zitting** ④ met de bevestigde **zitbuis** ⑥ om en zet hem in de **gasveer** ©. ⑤

OPMERKING

De onderdelen zijn pas volledig bevestigd nadat er op de kruk is gezeten.

Hoogte-afstelling ⑥

- Om de kruk *lager* te zetten, gaat u op de kruk zitten en houdt u een van de **hoogte-afstellingsknoppen** ⑥ ingedrukt. Laat de **hoogte-afstellingsknop** ⑥ los op de gewenste hoogte.
- Om de kruk *hoger* te zetten, houdt u de **hoogte-afstellingsknoppen** ⑥ ingedrukt terwijl er niemand op de kruk zit. Laat de hoogte-afstellingsknop los op de gewenste hoogte.

Technische specificaties

Productcodes	65440085 / 65440089
Afmetingen (H x L x B)	460 mm x 377 mm x 370 mm
Afstelbare hoogte	470 mm – 640 mm (+/- 10mm)
Beschikbare kleuren	Donkergrijs, Lichtgrijs
Maximum draagvermogen	110 kg
TÜV/GS Testing	DIN EN 16139 Level L1

Onderhoud

De kruk schoonmaken:

- Veeg de **zitting** ④ af met een natte doek en een mild schoonmaakmiddel. Gebruik geen oplosmiddelen aangezien deze het product kunnen beschadigen.

Garantie

1. Leitz geeft 5 jaar garantie voor defecten in materiaal en productie.
2. Leitz garandeert dat, wanneer er tijdens de garantieperiode een defect optreedt omwille van een fabricage- of materiaalfout, het deze zal herstellen of, indien nodig, het product gratis zal vervangen. Een garantie voor normale slijtage wordt hierbij uitdrukkelijk uitgesloten.
3. De Leitz-garantie vervalt in de volgende omstandigheden:
 - a. Als het product niet correct is geïnstalleerd en gebruikt in overeenstemming met deze instructies;
 - b. Als het product werd gewijzigd of hersteld door iemand anders dan Leitz;
 - c. Als er een fout ontstaat omwille van externe oorzaken;
 - d. Als het product wordt gebruikt voor ander gebruik dan bedoeld in dit document.
4. U vindt de garantievoorwaarden en contactgegevens van uw plaatselijke klantendienst op de Leitz-website.

Gracias por elegir Leitz Ergo

Este producto está diseñado para utilizarse como taburete ergonómico, su forma de silla de montar permite inclinarlo para mejorar la postura. Este taburete está pensado para su uso en oficinas u oficinas en el hogar por parte de personas adultas mientras trabajan en escritorios. Este producto proporciona flexibilidad y comodidad al tiempo que garantiza una postura segura al estar sentado.

Información de seguridad

ADVERTENCIA

Lea y comprenda este manual, incluidas las especificaciones técnicas.

- Este producto no es un juguete. Asegúrese de que este producto está fuera del alcance de los niños y los animales domésticos.
- Conserve toda la información de seguridad para futuras consultas. El fabricante no se hace responsable de los daños materiales o personales causados por un manejo o uso incorrectos.
- El producto solo está diseñado para su uso en interiores.
- No exceda la capacidad de carga máxima de 110 kg.
- No se apoye ni se ponga de pie sobre el producto.
- Mantenga siempre los dedos y las manos alejados del muelle de gas al bajar el taburete para evitar el riesgo de pellizcos o lesiones.
- Mantenga el producto alejado del aceite, los líquidos, la humedad, y no lo utilice en superficies resbaladizas.
- No intente abrir, modificar o reparar el producto. Solo el personal capacitado y calificado debe encargarse de las reparaciones y los trabajos en el muelle de gas.
- Utilice únicamente los herrajes suministrados.

Vista general del producto ①

- Asiento
- Botones de ajuste de altura
- Muelle de gas
- Tapón protector
- Tubo del asiento
- Soporte

Montaje

1. Antes de montar el producto, asegúrese de que todos los componentes estén intactos y que el contenido del paquete esté completo.
2. Empuje el **muelle de gas** ③ en el **soporte** ⑥. Asegúrese de que esté firmemente acoplado. ②
3. Retire el **tapón protector** ④ del **muelle de gas** ③, deseche el **tapón protector** ④ de manera adecuada. ③
4. Coloque el **asiento** ① boca abajo sobre una superficie limpia.
5. Alinee la ranura de fijación y empuje el **tubo del asiento** ⑤ en el **asiento** ①, luego gire el **tubo del asiento** ⑤ hacia la izquierda para que quede bloqueado en su posición. ④
6. De la vuelta al **asiento** ① con el **tubo de asiento** ⑤ acoplado, y colóquelo sobre el **muelle de gas** ③. ⑤

AVISO

Los componentes solo quedarán totalmente acoplados cuando se sienta en el taburete.

Ajuste de altura ⑥

- Para *disminuir* la altura del taburete, siéntese en él y al mismo tiempo mantenga pulsado uno de los **botones de ajuste de altura** ⑥. Suelte el **botón de ajuste de altura** ⑥ cuando alcance la altura deseada.
- Para *aumentar* la altura del taburete, mantenga pulsado uno de los **botones de ajuste de altura** ⑥ sin que nadie esté sentado en él. Suelte el botón de ajuste de altura cuando este alcance la altura deseada.

Especificaciones técnicas

Códigos de producto	65440085 / 65440089
Dimensiones (Al x L x An)	460 mm x 377 mm x 370 mm
Altura regulable	470 mm – 640 mm (+/- 10mm)
Colores disponibles	Gris oscuro; gris claro
Capacidad máxima de carga	110 kg
Pruebas TÜV/GS	DIN EN 16139 nivel L1

Mantenimiento

Para limpiar el taburete:

- Limpie el **asiento** ④ con un paño húmedo y detergente suave. No utilice disolventes, ya que podrían dañar el producto.

Garantía

1. Leitz le ofrece una garantía de 5 años para defectos materiales y de fábrica.
2. Leitz garantiza que cuando se produzcan fallos por defectos de fabricación y de materiales durante el periodo de garantía, reparará o, en su caso, sustituirá el producto, sin coste alguno. Queda expresamente excluida la garantía por deterioro normal.
3. La garantía Leitz perderá su validez en los siguientes casos:
 - a. Si el producto no se ha configurado y utilizado de acuerdo con estas instrucciones;
 - b. Si el producto ha sido alterado o reparado por alguien ajeno a Leitz;
 - c. Si se produce un fallo debido a causas externas;
 - d. Si el producto se utiliza para usos diferentes a los previstos en este documento.
4. Encontrará las condiciones de la garantía y los datos de contacto de su servicio local de atención al cliente en la página web de Leitz.

Grazie per aver scelto Leitz Ergo.

Il prodotto è destinato all'utilizzo come sgabello per una seduta ergonomica richiamando la seduta delle selle che consentono una leggera inclinazione per favorire una migliore postura. Lo sgabello è destinato all'utilizzo da parte di adulti all'interno di uffici / uffici domestici durante il lavoro alla scrivania. Il prodotto assicura flessibilità e comfort garantendo una seduta sicura.

Indicazioni di sicurezza

ATTENZIONE!

Leggere e comprendere il presente manuale, comprese le specifiche tecniche.

- Questo prodotto non è un giocattolo. Accertarsi di impedire a bambini e animali domestici di giocare con il prodotto.
- Conservare tutte le informazioni e le istruzioni per altre eventuali consultazioni successive. Non è possibile considerare il produttore come responsabile di eventuali danni materiali o lesioni fisiche provocati da manipolazioni errate o uso improprio.
- Il prodotto è esclusivamente destinato all'utilizzo in ambienti interni.
- Non superare la capacità di carico massima di 110 kg.
- Non appoggiarsi o stare in piedi sul prodotto.
- Mantenere sempre le dita e le mani a distanza dalla molla a gas quando si abbassa lo sgabello per evitare il rischio di schiacciamenti o lesioni.
- Evitare il contatto tra il prodotto e olio, liquidi e umidità. Non utilizzarlo su superfici scivolose.
- Non tentare di aprire, modificare o riparare il prodotto. Le operazioni di riparazione o intervento svolte sulla molla a gas sono consentite esclusivamente al personale qualificato e dotato di adeguata formazione.
- Utilizzare solo la ferramenta fornita in dotazione.

Panoramica del prodotto ①

- Seduta
- Pulsanti della regolazione in altezza
- Molla a gas
- Tappo protettivo
- Tubo della seduta
- Piedino

Montaggio

1. Prima dell'installazione, accertarsi dell'assenza di eventuali danni in tutti i componenti e della completezza dei contenuti delle confezioni.
2. Spingere la **molla a gas** ③ verso il **piedino** ④. Accertarsi di averla fissata in modo stabile ②.
3. Rimuovere il **tappo protettivo** ⑤ dalla **molla a gas** ③. Smaltire il **tappo protettivo** ⑤ in modo corretto ③.
4. Disporre la **seduta** ① rivolta verso il basso su una superficie pulita.
5. Allineare la scanalatura di fissaggio e spingere il **tubo della seduta** ⑥ verso la **seduta** ①, quindi far ruotare il **tubo della seduta** ⑥ in senso antiorario per consentirne il fissaggio in posizione ④.
6. Far ruotare la **seduta** ① con il **tubo della seduta** ⑥ collegato e disporla sulla **molla a gas** ③ ⑤.

NOTA BENE!

I componenti risultano completamente fissati solo dopo aver preso posto sullo sgabello.

Regolazione in altezza ⑥

- Per *ridurre* l'altezza dello sgabello, prendere posto sullo sgabello tenendo premuto uno dei **pulsanti della regolazione in altezza** ⑥. Rilasciare il **pulsante della regolazione** ⑥ una volta raggiunta l'altezza desiderata.
- Per *aumentare* l'altezza dello sgabello, tenere premuto uno dei **pulsanti della regolazione in altezza** ⑥ escludendo ogni carico dallo sgabello. Rilasciare il pulsante della regolazione una volta raggiunta l'altezza desiderata.

Specifiche tecniche

Codici prodotto	65440085 / 65440089
Dimensioni (H x Lu x La)	460 mm x 377 mm x 370 mm
Altezza regolabile	470 mm – 640 mm (+/- 10 mm)
Colori disponibili	Grigio scuro; grigio chiaro
Capacità di carico massima	110 kg
Test TÜV/GS	DIN EN 16139 livello L1

Manutenzione

Eseguire le operazioni riportate di seguito per pulire lo sgabello.

- Pulire la **seduta** ④ con un panno umido e un detergente delicato. Non utilizzare solventi dato che sono eventualmente in grado di provocare danni al prodotto.

Garanzia

1. Leitz fornisce una garanzia di 5 anni nei confronti di vizi materiali e difetti di fabbricazione.
2. Leitz garantisce la riparazione o la sostituzione a titolo gratuito del prodotto, laddove necessario, quando si verificano eventuali malfunzionamenti dovuti a difetti di fabbricazione e dei materiali nel corso del periodo di garanzia. Il produttore esclude in maniera espressa eventuali garanzie nei confronti della normale usura.
3. La garanzia di Leitz risulta nulla nei seguenti casi:
 - a. Se il prodotto non è stato assemblato e utilizzato in conformità alle presenti istruzioni.
 - b. Se il prodotto è stato alterato o riparato da personale diverso da quello di Leitz.
 - c. Se un malfunzionamento è dovuto a cause esterne.
 - d. Se si utilizza il prodotto per finalità diverse da quelle previste nel presente documento.
4. Nel sito Internet di Leitz sono disponibili i termini e le condizioni di garanzia e i dettagli dei contatti del servizio d'assistenza tecnica ai clienti.

Obrigado por escolher o Leitz Ergo

Este produto destina-se a ser utilizado como um banco para assentos ergonómicos, imitando uma cadeira de selim que permite inclinar-se para promover uma melhor postura. Este banco destina-se a ser utilizado por um adulto num ambiente de escritório/escritório doméstico enquanto trabalha numa secretária. Este produto proporciona flexibilidade e conforto e, ao mesmo tempo, garante um assento seguro.

Informação de segurança



AVISO

Leia e compreenda este manual, incluindo as especificações técnicas.

- Este produto não é um brinquedo. Certifique-se de que as crianças e os animais de estimação não brinquem com o produto.
- Guarde todas as informações e instruções de segurança para referência futura. O fabricante não se responsabiliza por danos materiais ou lesões causados por manuseamento ou utilização incorretos.
- O produto destina-se a ser utilizado exclusivamente no interior.
- Não exceda a capacidade máxima de carga 110 kg.
- Não se apoie ou fique de pé sobre o produto.
- Mantenha sempre os dedos e as mãos afastados da mola de gás quando baixar o banco para evitar o risco de entalamento ou lesões.
- Mantenha o produto longe de óleo, líquidos ou humidade e não o utilize em superfícies escorregadias.
- Não tente abrir, modificar ou reparar o produto. Apenas pessoal formado e qualificado deve reparar ou trabalhar na mola a gás.
- Utilize apenas o hardware fornecido.

Vista geral do produto ①

- A. Assento
- B. Botões de ajuste da altura
- C. Mola a gás
- D. Tampa de proteção
- E. Tubo do assento
- F. Pé

Montagem

1. Antes da instalação, certifique-se de que todos os componentes não estão danificados e que o conteúdo da embalagem está completo.
2. Empurre a **mola a gás** ② no **pé** ⑥. Certifique-se de que está firmemente fixado. ②
3. Remova a **tampa de proteção** ③ da **mola a gás** ②, elimine a **tampa de proteção** ③ de um modo adequado. ③
4. Coloque o **assento** ④ virado para baixo numa superfície limpa.
5. Alinhe a ranhura de fixação e empurre o **tubo do assento** ⑤ para dentro do **assento** ④, depois gire o **tubo do assento** ⑤ no sentido contrário ao dos ponteiros do relógio para o fixar na posição. ④
6. Vire o **assento** ④ com o **tubo do assento** ⑤ fixado e coloque-o na **mola a gás** ②. ⑤

NOTA

Os componentes só ficarão totalmente fixos depois de sentar no banco.

Ajuste da altura ⑥

- Para *diminuir* a altura do banco, sente-se no banco enquanto prime e mantém premido um dos **botões de ajuste da altura** ⑥. Solte o **botão de ajuste da altura** ⑥ na altura pretendida.
- Para *aumentar* a altura do banco, prima e mantenha premido um dos **botões de ajuste da altura** ⑥ enquanto o banco está descarregado. Solte o botão de ajuste da altura na altura pretendida.

Especificações técnicas

Códigos do produto	65440085 / 65440089
Dimensões (A x C x L)	460mm x 377mm x 370mm
Altura ajustáveis	470 mm – 640 mm (+/- 10mm)
Cores disponíveis	Cinzentos escuro; cinzentos claro
Capacidade máxima de carga	110 kg
Teste TÜV/GS	DIN EN 16139 Nível L1

Manutenção

Para limpar o banco:

- Limpe o **assento** ④ usando um pano húmido e detergente suave. Não utilize solventes, uma vez que estes podem danificar o produto.

Garantia

1. A Leitz dá-lhe uma garantia de 5 anos para defeitos de materiais e fabrico.
2. A Leitz garante que quando surgirem falhas devido a defeitos de fabrico e materiais durante o período da garantia, reparará ou, se necessário, substituirá o produto, gratuitamente. Fica expressamente excluída uma garantia de desgaste normal.
3. A garantia da Leitz fica cancelada nos seguintes casos:
 - a. Se o produto não tiver sido preparado e utilizado de acordo com estas instruções;
 - b. Se o produto tiver sido alterado ou reparado por outra pessoa que não seja da Leitz;
 - c. Se uma avaria surgir devido a causas externas;
 - d. Se o produto for utilizado para utilizações diferentes das previstas neste documento.
4. Pode encontrar os termos da garantia e os detalhes de contacto de seu serviço local de atendimento ao cliente no website da Leitz.

Tak fordi du har valgt Leitz Ergo

Dette produkt er en ergonomisk skammel, der efterligner en saddestol, der kan hælde og understøtte en bedre kropsholdning. Denne skammel kan bruges af en voksen på kontoret/hjemmekontoret, når der arbejdes ved et skrivebord. Dette produkt giver dig fleksibilitet og komfort samtidig med at stå sikkert.

Sikkerhedshenvisninger



ADVARSEL

Læs denne brugsanvisning grundigt, også de tekniske specifikationer.

- Produktet er ikke noget legetøj. Pas på, at børn og kæledyr ikke leger med produktet.
- Opbevar alle sikkerhedshenvisninger og brugsanvisningen til fremtidig brug. Leverandøren yder ingen garanti for materiel eller personlig skade som følge af u hensigtsmæssig håndtering eller brug.
- Produktet er kun beregnet til indendørs brug.
- Den maksimale belastning må ikke overskride 110 kg.
- Læn og stil dig ikke på produktet.
- Hold fingre og hænder væk fra gasfjederen, når skammelen sænkes, for at undgå risikoen for at få fingre i klemme eller komme til skade.
- Hold produktet væk fra olie, væsker eller fugtighed, og anvend det ikke på meget glatte overflader.
- Forsøg ikke på at åbne, modificere eller reparere produktet. Der må kun udføres reparation eller arbejde på gasfjederen af uddannet og kvalificeret personale.
- Brug kun den medfølgende monteringshardware.

Produktoversigt ①

- Sæde
- Højdejusteringsknapper
- Gasfjeder
- Beskyttelseshætte
- Sæderør
- Fod

Montering

1. Sørg for, at alle komponenter er ubeskadigede og pakkens indhold er komplet, inden den installeres.
2. Skub **gasfjederen** © ind i **foden** ⑥. Sørg for, den sidder godt fast. ②
3. Tag **beskyttelseshætten** ⑦ af **gasfjederen** ©, bortskaf **beskyttelseshætten** ⑦ korrekt. ③
4. Sæt **sædet** ④ omvendt på en ren overflade.
5. Tilpas fastgørelsesforbybningen, og skub **sæderøret** ⑤ ind i **sædet** ④, hvorefter **sæderøret** ⑤ drejes mod uret for at sætte det fast. ④
6. Vend **sædet** ④ med **sæderøret** ⑤ om igen, og stik det ind i **gasfjederen** ©. ⑤

NOTITS

Komponenterne sidder først rigtig fast, efter der har været siddet på skammelen.

Højdejustering ⑥

- Tryk ned og hold på en af **højdejusteringsknapperne** ⑥ for at *sænke* skammelens højde mens du sidder på skammelen. Slip **højdejusteringsknappen** ⑥ ved den ønskede højde.
- Tryk ned og hold på en af **højdejusteringsknapperne** ⑥ for at *hæve* skammelens højde mens der ikke er vægt på sædet. Slip højdejusteringsknappen ved den ønskede højde.

Tekniske specifikationer

Produktkoder	65440085 / 65440089
Mål (H x L x B)	460 mm x 377 mm x 370 mm
Justérbar højde	470 mm – 640 mm (+/- 10mm)
Fås i farverne	Mørk grå; lys grå
Maksimal belastning	110 kg
TÜV-/GS-test	DIN EN 16139 niveau L1

Vedligeholdelse

Rengøring af skammelen:

- Tør **sædet** ④ af med en våd klud og mildt rengøringsmiddel. Brug opløsningsmidler, idet brugen af disse kan beskadige produktet.

Garanti

1. Leitz yder 5 års garanti for materiale- og produktionsfejl.
2. I tilfælde af inden for garantiperioden opståede fejl på grund af produktion og materiale garanterer Leitz at reparere eller om nødvendigt at bytte produktet vederlagsfrit. Der ydes ingen garanti for normal slitage på produktet.
3. Leitz' garanti bortfalder, såfremt:
 - a. produktet ikke er blevet taget i brug eller anvendt i henhold til denne brugsanvisning;
 - b. der er foretaget ændringer eller reparationer på produktet af andre end Leitz;
 - c. der foreligger en fejl som følge af eksterne årsager;
 - d. produktet bliver anvendt til andre formål end beskrevet i dette dokument.
4. Du kan finde garantibetingelserne og kontaktoplysningerne om din lokale kundeservice på Leitz' websted.

Takk for at du valgte Leitz Ergo

Dette produktet er beregnet for bruk som en krakk med ergonomisk sittestilling, ved å etterligne en salstol som gjør det mulig å lene seg for å fremme bedre holdning. Denne krakken er beregnet for bruk av en voksen på et kontor/i et hjemmekontormiljø mens du jobber ved et skrivebord. Dette produktet gir fleksibilitet og komfort samtidig — og sikrer sikker sittestilling.

Sikkerhetsinformasjon

ADVARSEL

Les og forstå denne brukermanualen, inkludert de tekniske spesifikasjonene.

- Dette produktet er ikke en leke. Sørg for at barn og kjæledyr ikke leker med produktet.
- Oppbevar all sikkerhetsinformasjon og instruksjoner for fremtidig referanse. Produsenten er ikke ansvarlig for materialskade eller personskaade som er forårsaket av feilaktig håndtering eller bruk.
- Produktet er kun beregnet for innendørs bruk.
- Ikke overgå maksimal lastekapasitet på 110 kg.
- Ikke len deg eller stå på produktet.
- Hold alltid fingre og hender unna gassfjæren når du senker krakken for å unngå risikoen for å klemme eller skade seg.
- Hold produktet unna olje, væske og fukt. Ikke bruk det på glatte overflater.
- Ikke prøv å åpne, modifisere eller å reparere produktet. Kun trent eller kvalifisert personell skal reparere eller arbeide på gassfjæren.
- Bruk kun den medfølgende maskinvaren.

Produktoversikt ①

- A. Sete
- B. Høydejusteringsknapper
- C. Gassfjær
- D. Beskyttelseshette
- E. Seterør
- F. Fot

Montering

1. Før installasjon. Sørg for at alle komponenter er uskadet og at innholdet i pakken er komplett.
2. Trykk **gassfjæren** ② inn i **foten** ③. Sørg for at den er godt festet. ②
3. Fjern **beskyttelseshetten** ④ fra **gassfjæren** ③. Kast **beskyttelseshetten** ④ på en forsvarlig måte. ③
4. Legg **setet** ⑤ med forsiden ned på en ren overflate.
5. Juster festesporet og trykk **seterøret** ⑥ inn i **setet** ⑤. Vri deretter **seterøret** ⑥ mot klokken for å sette det på plass. ④
6. Snu **setet** ⑤ med det påmonterte **seterøret** ⑥ og sett det på **gassfjæren** ③. ⑤

MERK

Monteringen vil fullføres når man setter seg på krakken.

Høydejustering ⑥

- For å *redusere* høyden på krakken, sitt på krakken mens du trykker og holder inne en av **høydejusteringsknappene** ⑥. Slipp **høydejusteringsknappen** ⑥ i ønsket høyde.
- For å *øke* høyden på krakken, trykk og hold inne en av **høydejusteringsknappene** ⑥ mens setet er ubelastet. Slipp høydejusteringsknappen i ønsket høyde.

Tekniske spesifikasjoner

Produktkoder	65440085 / 65440089
Dimensjoner (L x B x H)	377 mm x 370 mm x 460 mm
Justerbar høyde	470 mm – 640 mm (+/- 10mm)
Tilgjengelige farger	Mørk grå, lysegrå
Maksimal lastekapasitet	110 kg
TÜV/GS Testing	DIN EN 16139 Level L1

Vedlikehold

Å rengjøre krakken:

- Tørk av **setet** ④ med en våt klut og mildt rengjøringsmiddel. Ikke bruk løsemidler da disse kan ødelegge produktet.

Garanti

1. Leitz gir deg 5 års garanti for material- og produksjonsfeil.
2. Leitz garanterer at hvis feil skulle oppstå som følge av produksjons- og materialfeil i løpet av garantiperioden, vil de reparere, eller hvis nødvendig, erstatte produktet kostnadsfritt. En garanti mot normal slitasje er herved uttrykkelig ekskludert.
3. Leitz-garantien vil opphøre i følgende tilfeller:
 - a. Hvis produktet ikke har blitt satt opp og brukt i henhold til disse instruksjonene.
 - b. Hvis produktet har blitt modifisert eller reparert av andre enn Leitz.
 - c. Hvis en feil oppstår som følge av eksterne årsaker.
 - d. Hvis produktet har vært brukt til andre formål enn det produktet er ment for som angitt i dette dokumentet.
4. Du finner vilkårene til garantien og kontaktdetaljene til din nærmeste kundeservice på nettstedet til Leitz.

Tack för ditt val av Leitz Ergo

Denna produkt är avsedd att användas som en pall för ergonomiskt sittande, påminner om en sadelstol som kan lutas för att främja en bättre hållning. Denna pall är avsedd att användas av en vuxen person i kontors- eller hemmakontorsmiljö, när hen arbetar vid ett skrivbord. Denna produkt ger dig flexibilitet, komfort och samtidig garanti för säker sittning.

Säkerhetsinformation

VARNING

Läs och förstå denna manual, inklusive tekniska specifikationer.

- Denna produkt är inte en leksak. Se till, att barn och husdjur inte leker med produkten.
- Spara all säkerhetsinformation och instruktioner för framtida referens. Tillverkaren ansvarar inte för materiell- eller personskada, som orsakats av felaktig hantering eller användning.
- Produkten är endast avsedd för inomhusanvändning.
- Överskrid inte maximal lastkapacitet på 110 kg.
- Luta eller stå inte på produkten.
- Håll alltid fingrar och händer borta från gasfjädern vid sänkning av pallen, för att undvika risk för klämning eller skada.
- Håll produkten borta från olja, vätskor, fukt eller väta, och använd den inte på hala ytor.
- Försök inte öppna, modifiera eller reparera produkten. Endast utbildad och kvalificerad personal ska reparera eller arbeta med gasfjädern.
- Använd endast tillhandahållen hårdvara.

Produktöversikt ①

- A. Säte
- B. Höjdjusteringsknappar
- C. Gasfjäder
- D. Skyddshätta
- E. Sätetsrör
- F. Fot

Montering

1. Innan installation, se till att alla komponenter är oskadade och att innehållet i förpackningen är komplett.
2. Tryck **gasfjädern** ② in i **foten** ③. Se till att den sitter ordentligt fast. ②
3. Ta bort **skyddshättan** ④ från **gasfjädern** ②, avyttra **skyddshättan** ④ på ett korrekt sätt. ③
4. Placera **sätet** ⑤ med framsidan nedåt på ett rent underlag.
5. Rikta in fixeringsspåret och tryck in **sätetsröret** ⑥ in i **sätet** ⑤, vrid sedan **sätetsröret** ⑥ moturs, för att säkra dess position. ④
6. Vrid **sätet** ⑤ med det påsatta **sätetsröret** ⑥ över, och sätt det in i **gasfjädern** ②. ⑤

NOTERA

Komponenterna blir fullt fixerade efter att man satt sig på pallen.

Höjdjustering ⑥

- För att *minska* pallhöjden, sitt på pallen medans du trycker och håller på en av **höjdjusteringsknapparna** ⑥. Släpp **höjdjusteringsknappen** ⑥ vid önskad höjd.
- För att *öka* pallhöjden, trycker du och håller på en av **höjdjusteringsknapparna** ⑥ medans sätet avlastas. Släpp höjdjusteringsknappen vid önskad höjd.

Tekniska specifikationer

Produktkoder	65440085 / 65440089
Mått (H x L x B)	460 mm x 377 mm x 370 mm
Justerbar höjd	470 mm – 640 mm (+/- 10mm)
Tillgängliga färger	Mörkgrå; ljusgrå
Maximum lastkapacitet	110 kg
TÜV/GS testning	DIN EN 16139 Nivå L1

Underhåll

För att rengöra pallen:

- Torka av **sätet** ☺ med användning av en fuktad duk och ett mildt rengöringsmedel. Använd inte lösningar, eftersom de kan skada produkten.

Garanti

1. Leitz ger dig 5-års garanti för materialfel och tillverkning.
2. Leitz garanterar att när fel uppstår på grund av defekter i tillverkning och material under garantitiden, kommer dessa att repareras eller produkten byts ut vid behov utan kostnad. En garanti för normalt slitage är härmed uttryckligen utesluten.
3. Leitz garantin upphör att gälla i följande fall:
 - a. Om produkten inte har installerats och använts enligt dessa instruktioner;
 - b. Om produkten har ändrats eller reparerats av någon annan än Leitz;
 - c. Om ett fel inträffar på grund av externa orsaker;
 - d. Om produkten används för andra ändamål, än vad som avses i detta dokument.
4. Du kan hitta garantivillkoren och kontaktuppgifterna för din lokala kundtjänst på Leitz webbsida.

Kiitos, kun valitsit Leitz Ergon.

Tämä tuote on tarkoitettu käytettäväksi ergonomisena istumajakkarana, mikä mahdollistaa nojaamisen paremman asennon tukemiseksi. Tämä jakkara on tarkoitettu yhden aikuisen käyttöön toimisto-/kotitoimistoympäristössä työpöydällä työskennellessä. Tämä tuote tarjoaa joustavuuden ja mukavuuden varmistuen samalla turvallisen istumisen.

Turvallisuustiedot

VAROITUS

Lue tämä käyttöohje, mukaan lukien tekniset tiedot, ja varmista, että olet ymmärtänyt ne.

- Tämä tuote ei ole leikkikalua. Varmista, että lapset ja lemmikit eivät leiki tuotteella.
- Säilytä kaikki turvallisuustiedot ja ohjeet myöhempää käyttöä varten. Valmistaja ei ole vastuussa virheellisestä käsittelystä tai käytöstä aiheutuneista aineellisista vahingoista tai henkilövahingoista.
- Tuote on tarkoitettu ainoastaan sisäkäyttöön.
- Älä ylitä 110 kg:n suurinta sallittua kuormituskapasiteettia.
- Älä nojaa tuotteeseen tai seiso sen päällä.
- Pidä sormet ja kädet aina loitolla kaasujoudesta, kun lasket jakkaraa välttääksesi puristus- tai tapaturmariskin.
- Pidä tuote kaukana öljystä, nesteistä, ilmankosteudelta tai kosteudelta. Älä käytä sitä liukkailla pinnoilla.
- Älä yritä avata, muuttaa tai korjata tuotetta. Vain koulutetun ja pätevän henkilökunnan tulee korjata tai työskennellä kaasujousella.
- Käytä ainoastaan toimitettuja kiinnitysosia.

Tuotteen yleiskatsaus ①

- Istuin
- Korkeudensäätöpainikkeet
- Kaasujousi
- Suojakupu
- Istuinputki
- Jalka

Kokoaminen

1. Varmista ennen asentamista, että kaikki komponentit ovat vahingoittumattomat ja pakkauksen sisältö on täydellinen.
2. Työnnä **kaasujousi** © **jalkaan** ⑦. Varmista, että se on tiukasti kiinnitetty. ②
3. Poista **suojakupu** ④ **kaasujoudesta** ©. Hävitä **suojakupu** ④ asianmukaisesti. ③
4. Aseta **istuin** ① etupuoli alaspäin puhtaalle pinnalle.
5. Kohdista kiinnitysreikä ja työnnä **istuinputki** ⑤ **istuimeen** ①. Kierrä sitten **istuinputkea** ⑤ vastapäivään kiinnittääksesi sen asentoon. ④
6. Käännä **istuin** ①, johon on kiinnitetty **istuinputki** ⑤, ympäri ja laita se **kaasujouseen** ©. ⑤

HUOMAUTUS

Komponentit kiinnitetään täysin vasta, kun jakkara on asetettu paikoilleen.

Korkeuden säätö ⑥

- *Laskeaksesi* jakkaran korkeutta istu jakkaralla samalla kun painat ja pidät pohjassa yhtä **korkeudensäätöpainikkeista** ⑥. Vapauta **korkeudensäätöpainike** ⑥ haluamassasi korkeudessa.
- *Lisätäksesi* jakkaran korkeutta paina ja pidä pohjassa yhtä **korkeudensäätöpainikkeista** ⑥, kun istuin on kuormittamaton. Vapauta korkeudensäätöpainike haluamassasi korkeudessa.

Tekniset tiedot

Tuotekoodit	65440085 / 65440089
Mitat (K x P x L)	460mm x 377 mm x 370 mm
Säädettävä korkeus	470 mm – 640 mm (+/- 10mm)
Mahdolliset värit	Tummanharmaa; vaaleanharmaa
Suurin sallittu kuormituskapasiteetti	110 kg
TÜV/GS-testi	DIN EN 16139 taso L1

Hoito-ohjeet

Jakkaran puhdistaminen:

- Pyyhi **istuin** ④ käyttämällä märkää liinaa ja mietoa puhdistusainetta. Älä liuotainaineita, koska ne voivat vaurioittaa tuotetta.

Takuu

1. Leitz antaa sinulle 5 vuoden takuun materiaali- ja valmistusvirheiden varalta.
2. Leitz takaa, että jos takuuajana ilmenee valmistus- ja materiaalivirheistä johtuvia vikoja, se korjaa tuotteen tai tarvittaessa vaihtaa sen maksutta. Normaalista kulumista koskeva takuu suljetaan täten nimenomaisesti pois.
3. Leitzin takuu raukeaa seuraavissa tapauksissa:
 - a. jos tuotetta ei ole otettu käyttöön ja käytetty näiden ohjeiden mukaisesti
 - b. Jos joku muu kuin Leitz on muuttanut tai korjannut tuotetta;
 - c. Vika johtuu ulkoisista syistä;
 - d. Jos tuotetta käytetään muuhun kuin tässä asiakirjassa tarkoitettuun käyttötarkoitukseen.
4. Löydät takuehdot ja paikallisen asiakaspalvelun yhteystiedot Leitzin verkkosivulta.

Täname, et valisite Leitz Ergo

See toode on mõeldud kasutamiseks ergonoomilise istmena, imiteerides sadulooli, mis võimaldab toetuda, parema kehaasendi soodustamiseks. See tool on mõeldud kasutamiseks üksnes täiskasvanutele kontoris/kodus laua taga töötamise ajal. Toote pakub paindlikkust ja mugavust, tagades kindla isteasendi.

Ohutusalane teave

HOIATUS

Lugege ja mõistke käesolevat juhendit, sh tehnilisi andmeid.

- See toode ei ole mänguasi. Ärge laske lastel ja loomadel tootega mängida.
- Hoidke ohutusalane teave ja juhised hilisemaks kasutamiseks alles. Tootja ei vastuta kahjude või vigastuste eest, mis on tingitud ebaõigest käsitsemisest või kasutamisest.
- Toode on mõeldud kasutamiseks ainult siseruumides.
- Ärge ületage maksimaalset kandevõimet 110 kg.
- Ärge toetuge ega seiske tootele.
- Tooli langetamisel gaasivedru abil hoidke sõrmed ja käed alati eemal, vältimaks muljumiste või vigastuste ohtu.
- Hoidke toode eemal õlidest, vedelikest ja niiskusest ning ärge kasutage seda libedatel pindadel.
- Ärge proovige toodet avada, modifitseerida ega remontida. Gaasivedru tohivad remontida või hooldada ainult koolitatud ja kvalifitseeritud isikud.
- Kasutage ainult kaasapandud tarvikuid.

Toote ülevaade ①

- Iste
- Kõrguse reguleerimisnupud
- Gaasivedru
- Kaitsekork
- Istme toru
- Jalg

Kokkupanemine

1. Enne paigaldamist veenduge, et kõik komponendid on kahjustamata ja pakendi sisu on terviklik.
2. Suruge **gaasivedru** © **jala** ⑥ sisse. Veenduge, et see on kindlalt fikseeritud. ②
3. Eemaldage **kaitsekork** ④ **gaasivedrult** ©, utiliseerige **kaitsekork** ⑤ ettenähtud moel. ③
4. Pange **iste** ① puhtale pinnale, istepind all.
5. Joondage kinnitusava ja suruge **istme toru** ⑤ **istme** ① sisse, seejärel keerake **istme toru** ⑤ vastupäeva, et see paika lukustada. ④
6. Pöörake **iste** ① koos ühendatud **istme toruga** ⑤ ümber ja pange see **gaasivedru** © peale. ⑤

MÄRKUS

Komponendid fikseeritakse lõpuni alles pärast toolile istumist.

Kõrguse reguleerimine ⑥

- Tooli kõrguse *vähendamiseks* istuge toolile, vajutades ja hoides all ühte **kõrguse reguleerimisnuppe** ⑥. Vabastage **kõrguse reguleerimisnupp** ⑥ soovitud kõrgusel.
- Tooli kõrguse *suurendamiseks* vajutage ja hoidke all ühte **kõrguse reguleerimisnuppe** ⑥, sellal kui iste on tühi. Vabastage kõrguse reguleerimisnupp soovitud kõrgusel.

Tehnilised andmed

Toote koodid	65440085 / 65440089
Mõõtmed (K x P x L)	460 mm x 377 mm x 370 mm
Reguleeritav kõrgus	470 mm – 640 mm (+/- 10mm)
Saadaolevad värvid	Tumehall; helehall
Maksimaalne kandevõime	110 kg
TÜV/GS testimine	DIN EN 16139 tase L1

Hooldus

Tooli puhastamiseks:

- Pühkige **istet** ④ niiske lapi ja õrnatoimelise puhastusvahendiga. Ärge kasutage lahusteid, kuna need võivad toodet kahjustada.

Garantii

1. Leitz annab 5-aastase garantii materjali- ja tootmisdefektide suhtes.
2. Leitz tagab, et kui garantiiperioodil tekivad tootmisest ja materjalist tingitud defektid, siis parandame või vajadusel asendame toote tasuta. See garantii ei hõlma tavapärasest kulumisest tingitud puudusi.
3. Leitz'i garantii ei kehti järgmistel juhtudel:
 - a. kui toodet pole üles seatud ja kasutatud vastavalt käesolevale juhendile;
 - b. kui toodet on muudetud või remonditud kellegi muu poolt peale Leitz'i;
 - c. kui tekib välistest põhjustest tingitud defekt;
 - d. kui toodet on kasutatud muudeks otstarveteks peale käesolevas dokumendis kirjeldatu.
4. Garantiitingimused ja kohaliku klientiteeninduse kontaktandmed leiate Leitz'i veebisaidilt.

Paldies, ka izvēlējāties Leitz Ergo

Šis izstrādājums ir paredzēts izmantošanai kā ķebļis ergonomiskai sēdēšanai, kas atdarina seglu formas krēslu, ļaujot noliekties, lai veicinātu labāku stāju. Šis ķebļis ir paredzēts vienam pieaugušajam biroja/mājas biroja vidē, strādājot pie rakstāmgalda. Šis izstrādājums sniedz elastību un komfortu, vienlaikus nodrošinot drošu sēdēšanu.

Drošības informācija

BRĪDINĀJUMS

Izlasiet un izprotiet šo instrukciju, tostarp tehniskās specifikācijas.

- Šis izstrādājums nav rotaļlieta. Pārliecinieties, ka bērni un mājdzīvnieki nespēlējas ar izstrādājumu.
- Saglabājiet visu drošības informāciju un instrukcijas turpmākai uzziņai. Ražotājs nav atbildīgs par materiālajiem zaudējumiem vai miesas bojājumiem, kas radušies nepareizas apiešanās vai lietošanas rezultātā.
- Izstrādājums ir paredzēts lietošanai tikai iekštelpās.
- Nepārsniedziet maksimālo kravnesību 110 kg.
- Neatbalstieties un nestāviet uz izstrādājuma.
- Nolaižot ķebli, vienmēr turiet pirkstus un rokas prom no gāzes atsperes, lai izvairītos no saspiešanas vai savainošanās riska.
- Sargājiet izstrādājumu no eļļas, šķidrumiem vai mitruma, kā arī nelietojiet to uz slidenām virsmām.
- Izstrādājumu nemēģiniet atvērt, pārveidot vai labot. Gāzes atsperes labošanu vai darbus ar to drīkst veikt tikai apmācīts un kvalificēts personāls.
- Izmantojiet tikai komplektā iekļauto montāžas aparatūru.

Izstrādājuma pārskats ①

- Sēdekļis
- Augstuma regulēšanas pogas
- Gāzes atsperē
- Aizsargvāciņš
- Sēdekļa caurule
- Kāja

Montāža

1. Pirms uzstādīšanas pārliecinieties, vai neviena sastāvdaļa nav bojāta un iepakojuma saturs ir pilnīgs.
2. Iespiediet **gāzes atsperi** ② **kājā** ③. Pārliecinieties, vai tā ir stingri piestiprināta. ②
3. Noņemiet **aizsargvāciņu** ④ no **gāzes atsperes** ⑤, utilizējiet **aizsargvāciņu** ④ atbilstošā veidā. ③
4. Novietojiet **sēdekli** ⑥ ar priekšpusi uz leju uz tīras virsmas.
5. Izlīdziniet fiksācijas spraugu un iespiediet **sēdekļa cauruli** ⑦ **sēdeklī** ⑥, pēc tam pagrieziet **sēdekļa cauruli** ⑦ pretēji pulksteņrādītāja kustības virzienam, lai to nostiprinātu. ④
6. Apgrīziet **sēdekli** ⑥ ar pievienoto **sēdekļa cauruli** ⑦ un uzlieciet to uz **gāzes atsperes** ⑤. ⑤

PAZIŅOJUMS

Sastāvdaļas netiks pilnībā nostiprinātas, kamēr netiks sēdēts uz ķebļa

Augstuma regulēšana ⑥

- Lai *samazinātu* ķebļa augstumu, apsēdieties uz ķebļa, vienlaikus nospiežot un turot vienu no **augstuma regulēšanas pogām** ③. Atlaidiet **augstuma regulēšanas pogu** ③ vēlāmajā augstumā.
- Lai *palielinātu* ķebļa augstumu, nospiediet un turiet vienu no **augstuma regulēšanas pogām** ③, kamēr sēdeklis nav noslogots. Atlaidiet augstuma regulēšanas pogu vēlāmajā augstumā.

Tehniskās specifikācijas

Izstrādājuma kodi	65440085 / 65440089
Izmēri [A X PL. X DZ.]	460 mm x 377 mm x 370 mm
Regulējams augstums	470 mm – 640 mm (+/- 10mm)
Pieejamās krāsas	Tumši pelēka; gaiši pelēka
Maksimālā slodze	110 kg
TÜV/GS pārbaude	DIN EN 16139 Līmenis L1

Apkope

Lai ķebli notīrītu:

- Noslaukiet **sēdekli** ④ ar mitru drānu un maigu mazgāšanas līdzekli. Neizmantojiet šķīdinātājus, jo tie var sabojāt izstrādājumu.

Garantija

1. Leitz sniedz jums 5 gadu garantiju attiecībā uz materiālu un ražošanas defektiem.
2. Leitz garantē, ka gadījumā, ja garantijas laikā radīsies ražošanas un materiālu defektu izraisīti bojājumi, tos bez maksas salabos vai arī, ja nepieciešams, izstrādājumu nomainīs. Garantija normālam nolietojumam ar šo ir skaidri izslēgta.
3. Leitz garantija zaudē spēku šādos gadījumos:
 - a. ja izstrādājums netiek uzstādīts un lietots saskaņā ar šo instrukciju;
 - b. ja izstrādājumu ir mainījis vai to labojis kāds cits, nevis Leitz;
 - c. ja kļūme rodas ārēju iemeslu dēļ;
 - d. ja izstrādājums tiek izmantots citiem mērķiem, nekā paredzēts šajā dokumentā.
4. Garantijas noteikumus un vietējā klientu apkalpošanas dienesta kontaktinformāciju varat atrast Leitz tīmekļa vietnē.

Dėkojame, kad pasirinkote „Leitz Ergo“

Šis gaminy s skirtas naudoti kaip kėdė ergonomiškom s sėdynėms, atkartojančioms kėdės-balno formą, kuri leidžia pasvirti, kad būtų užtikrinta geresnė laikysena. Ši kėdė skirta naudoti vienam suaugusiajam biuro / namų biuro aplinkoje dirbant prie stalo. Šis gaminy s suteikia lankstumo ir komforto, tuo pačiu užtikrindamas saugią atramą sėdint.

Saugos informacija

⚠ ĮSPĖJIMAS

Perskaitykite ir supraskite šį vadovą, įskaitant technines specifikacijas.

- ŠIS gaminy s nėra žaistas. Pasirūpinkite, kad vaikai ir naminiai gyvūnai nežaistų su gaminiu.
- Išsaugokite visą saugos informaciją ir instrukcijas ateičiai. Gamintojas neatsako už materialinę žalą ar kūno sužalojimus, atsiradusius dėl netinkamo tvarkymo ar naudojimo.
- Gaminy s skirtas naudoti patalpose.
- Neviršykite didžiausios apkrovos – 110 kg.
- Nesistokite ant gaminio ir jį nesiremkite.
- Nuleisdami kėdę visada laikykite pirštus ir rankas saugiu atstumu nuo pneumatinės spyruoklės, nes ji gali suspausti ir sužaloti.
- Saugokite gaminį nuo alyvos, skysčių, drėgmės ar drėgmės ir nenaudokite jo ant slidžių paviršių.
- Nebandykite atidaryti, modifikuoti ar taisyti gaminio. Tik apmokyti ir kvalifikuoti darbuotojai turėtų dirbti su pneumatinėmis spyruoklėmis ar jas remontuoti.
- Naudokite tik pateiktą įrangą.

Gaminio apžvalga ①

- Sėdynė
- Aukščio reguliavimo mygtukai
- Pneumatinė spyruoklė
- Apsauginis dangtelis
- Sėdynės vamzdelis
- Kojos

Surinkimas

1. Prieš montuodami įsitinkite, kad visi komponentai nepažeisti ir pakuotės turinys yra pilnas.
2. Įstumkite **dujinę spyruoklę** ② į **koją** ③. Įsitinkite, kad ji tvirtai užsifiksavo. ②
3. Nuimkite **apsauginį dangtelį** ④ nuo **pneumatinės spyruoklės** ② ir tinkamai išmeskite **apsauginį dangtelį** ④. ③
4. Padėkite apverstą žemyn **sėdynę** ⑤ ant švaraus paviršiaus.
5. Sulgyuokite tvirtinimo angą ir įstumkite **sėdynės vamzdelį** ⑥ į **sėdynę** ⑤, tada pasukite **sėdynės vamzdelį** ⑥ prieš laikrodžio rodyklę, kad jis užsifiksuotų. ④
6. Apverskite **sėdynę** ⑤ su pritvirtintu **sėdynės vamzdeliu** ⑥ ir uždėkite ant **pneumatinės spyruoklės** ②. ⑤

PASTABA

Komponentai visiškai susikabins tik tai po to, kai ant sėdynės atsisėdėsite.

Aukščio reguliavimas ⑥

- Norėdami *sumažinti* sėdynės aukštį, atsisėskite ant sėdynės laikydami nuspaudę vieną iš **aukščio reguliavimo mygtukų** ⑥. Pasiekę norimą aukštį, **aukščio reguliavimo mygtuką** ⑥ atleiskite.
- Norėdami *padidinti* sėdynės aukštį, nuspaudę palaikykite vieną iš **aukščio reguliavimo mygtukų** ⑥ kai ant sėdynės nėra jokio svorio. Atleiskite aukščio reguliavimo mygtuką norimame aukštyje.

Techniniai duomenys

Gaminio kodai	65440085 / 65440089
Matmenys (A x P x G)	460 mm x 377 mm x 370 mm
Reguliuojamo aukščio	470 mm – 640 mm (+/- 10mm)
Galimos spalvos	Tamsiai pilka; šviesiai pilka
Didžiausia keliamoji galia	110 kg
TÜV / GS testavimas	DIN EN 16139, L1 lygis

Priežiūra

Norėdami nuvalyti sėdynę:

- Šlapia šluoste ir švelniu plovikliu nuvalykite **sėdynę** ④. Nenaudokite tirpiklių, nes jie gali sugadinti gaminį.

Garantija

1. „Leitz“ suteikia jums 5 metų garantiją medžiagų ir gamybos defektams.
2. „Leitz“ garantuoja, kad jei garantiniu laikotarpiu atsirastų gamybos ir (arba) medžiagų defektų, įmonė savo nuožiūra nemokamai pataisys arba, jei reikia, pakeis gaminį. Garantija dėl įprasto nusidėvėjimo šiuo dokumentu nesuteikiama.
3. „Leitz“ garantija netenka galios šiais atvejais:
 - a. Jei gaminys nebuvo paruoštas ir naudojamas pagal šias instrukcijas.
 - b. Jei gaminį pakeitė ar suremontavo ne „Leitz“.
 - c. Jei gedimas atsiranda dėl išorinių priežasčių.
 - d. Jei gaminys naudojamas pagal kitą paskirtį, nei numatyta šiame dokumente.
4. Garantijos sąlygas ir vietinės klientų aptarnavimo tarnybos kontaktinius duomenis galite rasti „Leitz“ svetainėje.

Dziękujemy za wybór Leitz Ergo

Produkt przeznaczony do użycia jako ergonomiczne siedzisko, kształtem przypominające siodło, pozwalające na siedzenie w pozycji pochylonej w celu promowania lepszej postawy. Stótek przeznaczony jest do użytku przez jedną osobę dorosłą w środowisku biurowym/domowym podczas pracy przy biurku. Oferuje elastyczność i komfort przy jednoczesnym zapewnieniu bezpiecznego siedzenia.

Informacje dotyczące bezpieczeństwa

OSTRZEŻENIE

Proszę ze zrozumieniem zapoznać się z treścią niniejszej instrukcji, w tym także ze specyfikacją techniczną.

- To nie jest zabawka. Należy upewnić się, że dzieci i zwierzęta nie używają tego produktu do zabawy.
- Wszystkie informacje i instrukcje dotyczące bezpieczeństwa należy zachować na przyszłość. Producent nie ponosi odpowiedzialności za szkody materialne lub obrażenia ciała spowodowane nieprawidłowym obchodzeniem się lub niewłaściwym użyciem produktu.
- Produkt przeznaczony do użytku wyłącznie w pomieszczeniach zamkniętych.
- Nie przekraczać maksymalnego obciążenia 110 kg.
- Nie opierać się, ani nie stawać na produkcie.
- Podczas obniżania wysokości stołka zawsze trzymać palce i ręce z dala od sprężyny gazowej, aby uniknąć ryzyka przytrzaśnięcia lub zranienia.
- Produkt przechowywać z dala od oleju, płynów, wilgoci lub wilgotności, nie używać na powierzchniach śliskich.
- Nie próbować otwierać, modyfikować, ani naprawiać produktu. Naprawy lub prace w obrębie sprężyny gazowej może wykonywać wyłącznie przeszkolony i wykwalifikowany personel.
- Używać wyłącznie elementów montażowych zawartych w zestawie.

Informacje o produkcie ①

- Siedzisko
- Przyciski regulacji wysokości
- Sprężyna gazowa
- Nasadka ochronna
- Rurka siedziska
- Podstawa

Montaż

1. Przed rozpoczęciem montażu upewnić się, czy żaden element nie jest uszkodzony, a zawartość opakowania jest kompletna.
2. Wepchnąć **sprężynę gazową** ② w **podstawę** ①. Upewnić się, że jest dobrze osadzona. ②
3. Zdjąć **nasadkę ochronną** ③ ze **sprężyny gazowej** ②; **nasadkę ochronną** ③ zutilizować w odpowiedni sposób. ③
4. **Siedzisko** ④ ułożyć stroną spodnią do góry na czystej powierzchni.
5. Dopasować do otworu mocowania i wepchnąć **rurkę siedziska** ⑤ w **siedzisko** ④, następnie obrócić **rurkę siedziska** ⑤ przeciwnie do kierunku ruchu wskazówek zegara, aby zabezpieczyć ją w tej pozycji. ④
6. Z powrotem odwrócić **siedzisko** ④ z dołączoną **rurką siedziska** ⑤, a następnie nałożyć je na **sprężynę gazową** ②. ⑤

UWAGA

Elementy w pełni potężają się ze sobą dopiero, gdy użytkownik usiądzie na stołku.

Regulacja wysokości ⑥

- Aby *zmniejszyć* wysokość stołka, należy na nim usiąść, jednocześnie naciskając i przytrzymując **przyciski regulacji wysokości ⑥**. Po osiągnięciu żądanej wysokości zwolnić **przycisk regulacji wysokości ⑥**.
- Aby *zwiększyć* wysokość stołka, należy nacisnąć i przytrzymać **przyciski regulacji wysokości ⑥** przy nieobciążonym siedzisku. Po osiągnięciu żądanej wysokości zwolnić przycisk regulacji wysokości.

Specyfikacja techniczna

Kody produktu	65440085 / 65440089
Wymiary (wys. x dt. x szer.)	460 mm x 377 mm x 370 mm
Regulacja wysokości	470 mm – 640 mm (+/- 10 mm)
Dostępne kolory	Ciemnoszary; jasnoszary
Maksymalne obciążenie	110 kg
Testy TÜV/GS	DIN EN 16139 Poziom L1

Konserwacja

Czyszczenie stołka:

- Przetrzeć **siedzisko ④**, używając mokrej ściereczki i łagodnego detergentu. Nie używać rozpuszczalników, gdyż mogą uszkodzić produkt.

Gwarancja

1. Firma Leitz udziela 5-letniej gwarancji na wady materiałowe i produkcyjne.
2. Firma Leitz gwarantuje, że w przypadku wystąpienia uszkodzeń spowodowanych wadami produkcyjnymi i materiałowymi w okresie gwarancyjnym, według własnego uznania dokona nieodpłatnej naprawy lub w razie potrzeby wymiany produktu. Niniejszym wyraźnie wyklucza się gwarancję z tytułu normalnego zużycia.
3. Gwarancja firmy Leitz wygasa w następujących przypadkach:
 - a. Jeżeli produkt nie został zmontowany i nie jest użytkowany zgodnie z niniejszą instrukcją;
 - b. Jeżeli produkt był modyfikowany lub naprawiany przez inną osobę, nie przez firmę Leitz;
 - c. Jeżeli uszkodzenie będzie wynikać z przyczyn zewnętrznych;
 - d. Jeżeli produkt używany jest do innych celów niż przewidziano w tym dokumencie.
4. Warunki gwarancji oraz dane do kontaktu z lokalnym punktem obsługi klienta dostępne są na stronie internetowej firmy Leitz.

Děkujeme vám, že jste se rozhodli pro výrobek Leitz Ergo

Tento výrobek je určen k použití jako stolička pro ergonomické sezení, napodobující sedlovou židli, která umožňuje naklonění pro lepší držení těla. Tato stolička je určena pro použití jednou dospělou osobou v kanceláři / domácí pracovně pro práci u stolu. Tento výrobek poskytuje flexibilitu a pohodlí a zároveň zajišťuje bezpečnou polohu při sezení.

Bezpečnostní informace

VÝSTRAHA

Je třeba, abyste si přečetli tuto příručku včetně technických specifikací a porozuměli jí.

- Tento výrobek není hračka. Zajistěte, aby si s výrobkem nehrály děti ani zvířata.
- Zachovejte veškeré bezpečnostní informace a pokyny pro budoucí použití. Výrobce není odpovědný za případné materiální škody nebo úrazy osob způsobené nesprávnou manipulací nebo používáním.
- Tento výrobek je určen pouze pro použití v interiéru.
- Nepřekračujte maximální povolenou zátěž 110 kg.
- O výrobek se neopírejte a nestoupejte si na něj.
- Při spouštění stoličky mějte prsty a ruce vždy mimo dosah plynové pružiny, abyste předešli riziku skrýpnutí nebo zranění.
- Nevystavujte výrobek vlivům olejů, kapalin nebo vlhkosti a nepoužívejte ho na kluzkém povrchu.
- Výrobek se nepokoušejte otevírat, upravovat nebo opravovat. Opravy nebo práce na plynové pružině smí provádět pouze vyškolený a kvalifikovaný personál.
- Používejte pouze dodané vybavení.

Přehled vlastností výrobku ①

- A. Sedák
- B. Tlačítka pro výškové nastavení
- C. Plynová pružina
- D. Ochranná krytka
- E. Trubka sedáku
- F. Noha

Sestavení

1. Před instalací se ujistěte, že jsou všechny součásti bez poškození a obsah balení je kompletní.
2. Zatlačte **plynovou pružinu** ② do **nohy** ③. Ujistěte se, že je pevně přichycena. ②
3. Odstraňte **ochrannou krytku** ④ z **plynové pružiny** ② a **ochrannou krytku** ⑤ řádně zlikvidujte. ③
4. Položte **sedák** ⑥ lícem dolů na čistý povrch.
5. Zarovnejte fixační drážku a zatlačte **trubku sedáku** ⑦ do **sedáku** ⑥, poté otočte **trubku sedáku** ⑦ proti směru hodinových ručiček, abyste ji zajistili na místě. ④
6. Otočte **sedák** ⑥ s připojenou **trubkou sedáku** ⑦ a nasadte jej na **plynovou pružinu** ②. ⑤

UPOZORNĚNÍ

Součásti se plně upevní až po usazení na stoličku.

Výškové nastavení ⑥

- Pro *snížení* výšky stoličky se usadte na stoličku a současně stiskněte a přidržte jedno z **tlačítek pro výškové nastavení** ⑥. Uvolněte **tlačítko pro výškové nastavení** ⑥ v požadované výšce.
- Pro *zvýšení* výšky stoličky stiskněte a přidržte jedno z **tlačítek pro výškové nastavení** ⑥, zatímco je sedák odlehčený. Uvolněte tlačítko pro výškové nastavení v požadované výšce.

Technická specifikace

Kódy výrobku	65440085 / 65440089
Rozměry (V x D x Š)	460 mm x 377 mm x 370 mm
Nastavitelná výška	470 mm – 640 mm (+/- 10mm)
Nabízené barvy	Tmavě šedá; světle šedá
Maximální nosnost	110 kg
Zkoušky TÜV/GS	DIN EN 16139 Úroveň L1

Údržba

Čištění stoličky:

- Otřete **sedák** ④ navlhčenou tkaninou s jemným čisticím prostředkem. Nepoužívejte rozpouštědla z důvodu možného poškození výrobku.

Záruka

1. Společnost Leitz vám poskytuje záruku po dobu 5 let na vady materiálu a zpracování.
2. Společnost Leitz garantuje, že pokud se v záruční době vyskytnou závady v důsledku vad provedení a materiálu, zdarma zajistí opravu a v případě potřeby výměnu výrobku. Výslovně je vyloučena záruka na běžné opotřebení.
3. Záruka společnosti Leitz pozbývá platnosti v následujících případech:
 - a. Pokud výrobek nebyl nastaven a použit v souladu s těmito pokyny;
 - b. Pokud výrobek byl upraven nebo opraven jinak než společností Leitz;
 - c. Pokud k závadě dojde vlivem vnějších příčin;
 - d. Pokud je výrobek použit pro jiné účely než účely uvedené v tomto dokumentu.
4. Záruční podmínky a kontaktní údaje na místní zákaznický servis najdete na stránce společnosti Leitz.

Ďakujeme Vám, že Ste sa rozhodli pre Leitz Ergo

Tento výrobok je určený na použitie ako stolička na ergonomické sedenie, napodobňujúca sedlové kreslo, ktorá umožňuje opretie sa pre podporu lepšieho držania tela. Táto stolička je určená na používanie jednou dospelou osobou v kancelárii/domácej kancelárii pri práci za stolom. Tento výrobok poskytuje flexibilitu a pohodlie pri zabezpečení bezpečného sedenia.

Bezpečnostné informácie

VAROVARIE

Prečítajte a porozumejte tomuto návodu vrátane technických špecifikácií.

- Tento výrobok nie je hračka. Zabezpečte, aby sa deti a domáce zvieratá nehrali s výrobkom.
- Uschovajte všetky bezpečnostné informácie a návod pre budúce použitie. Výrobca nezodpovedá za prípady materiálneho poškodenia alebo zranenia osôb spôsobené nesprávnou manipuláciou alebo použitím.
- Výrobok je určený iba pre použitie vo vnútri.
- Neprekračujte maximálne zaťaženie 110 kg.
- Neopierajte sa o výrobok ani na ňom nestojte.
- Pri spúšťaní stoličky smerom dole vždy držte prsty a ruky mimo dosahu plynovej pružiny, aby ste predišli riziku zovretia alebo poranenia.
- Výrobok chráňte pred olejom, tekutinami, vlhkosťou alebo vlhkom a nepoužívajte ho na klzkých povrchoch.
- Výrobok sa nesnažte otvárať, upravovať alebo opravovať. Plynovú pružinu smú opravovať alebo vykonávať na nej práce iba vyškolení a kvalifikovaní pracovníci.
- Používajte iba dodané montážne diely.

Prehľad výrobku ①

- Sedačka
- Tlačidlá nastavenia výšky
- Plynová pružina
- Ochranné veko
- Rúrka sedačky
- Noha

Montáž

1. Pred inštaláciou sa uistite, že sú všetky komponenty nepoškodené a že je obsah balenia kompletný.
2. **Plynovú pružinu** ② zatlačte do **nohy** ⑤. Uistite sa, že je dobre upevnená. ②
3. Z **plynovej pružiny** ② odstráňte **ochranné veko** ③, **ochranné veko** ③ zlikvidujte správnym spôsobom. ③
4. **Sedačku** ④ umiestnite čelom na čistý povrch.
5. Nastavte polohu upevňovacej drážky a zatlačte **rúrkou sedačky** ⑥ do **sedačky** ④, potom za účelom jej zaistenia v správnej polohe otočte **rúrkou sedačky** ⑥ oproti smeru pohybu hodinových ručičiek. ④
6. Pretočte **sedačku** ④ s nasadenou **rúrkou sedačky** ⑥ a položte ju na **plynovú pružinu** ②. ⑤

UPOZORNENIE

Komponenty sa úplne upevnia iba potom, ako si sadnete na stoličku.

Nastavenie výšky ⑥

- Ak chcete *zmenšiť* výšku stoličky, sadnite si na stoličku a súčasne stlačte a držte jedno z **tlačidiel nastavenia výšky** ⑥. **Tlačidlo nastavenia výšky** ⑥ uvoľnite na požadovanej výške.
- Ak chcete *zväčšiť* výšku stoličky, stlačte a držte jedno z **tlačidiel nastavenia výšky** ⑥, pričom je sedačka nezaťažená. Tlačidlo nastavenia výšky uvoľnite na požadovanej výške.

Technické špecifikácie

Kódy výrobu	65440085 / 65440089
Rozmery (V x D x Š)	460 mm x 377 mm x 370 mm
Nastaviteľná výška	470 mm – 640 mm (+/- 10mm)
Prístupné farby	Tmavosivá; svetlosivá
Maximálne zaťaženie	110 kg
Skúšanie TÜV/GS	DIN EN 16139 úroveň L1

Údržba

Čistenie stoličky

- Použitím vlhkej utierky a jemného čistiaceho prostriedku utrite **sedačku** ④. Nepoužívajte rozpúšťadlá, keďže tieto by mohli poškodiť výrobok.

Záruka

1. Spoločnosť Leitz Vám poskytuje 5-ročnú záruku na chyby materiálu a výroby.
2. Spoločnosť Leitz zaručuje, že ak sa počas záručnej doby vyskytnú poruchy spôsobené chybami výroby a materiálov, výrobok bezplatne opraví alebo v prípade potreby vymení. Záruka na normálne opotrebovanie a porušenie je tak výslovne vylúčené.
3. Záruka spoločnosti Leitz je vylúčená v nasledujúcich prípadoch:
 - a. Ak výrobok nebol pripravený a používaný v súlade s týmto návodom;
 - b. Ak bol výrobok modifikovaný alebo opravený niekým iným, než je spoločnosť Leitz;
 - c. Ak dôjde k poruche v dôsledku vonkajších príčin;
 - d. Ak sa výrobok používa na iný účel, než je uvedený v tomto dokumente.
4. Záručné podmienky a kontaktné údaje miestneho zákazníckeho servisu nájdete na webovej stránke Leitz.

Köszönjük, hogy a Leitz Ergo-t választotta

Ez a termék ergonómikus ülőalkalmatosságként használható, egy nyeregszéket utánozva, amely lehetővé teszi a jobb testtartást elősegítő dőlést. Ez a székelt felnőtt használhatja, irodai/otthoni irodai környezetben, íróasztalnál végzett munka során. Ez termék rugalmasságot és kényelmet biztosít, miközben biztos ülési helyzetet nyújt.

Biztonsági információ

FIGYELMEZTETÉS

Olvassa el és értse meg ezt az útmutatót, a műszaki leírással együtt.

- Ez a termék nem alkalmas játéokra. Győződjön meg arról, hogy a gyermekek és az állatok nem játszanak a termékkel.
- Későbbi felhasználás céljából minden biztonsági információt és utasítást őrizzen meg. A gyártót nem vállal felelősséget a helytelen kezelés vagy használat által okozott anyagi károkért vagy személyi sérülésekért.
- A terméket beltérben való használatra tervezték.
- Ne lépje túl a maximális terhelhetőséget, ami 110 kg.
- Ne támaszkodjon vagy álljon a termékre.
- A szék leeresztésekor az ujjakat és a kezeket mindig tartsa távol a gázrugótól, hogy elkerülje a becsípődés vagy a sérülés veszélyét.
- Tartsa távol a terméket olajtól, folyadékoktól, párától vagy nedvességtől, és ne használja csúszós felületen.
- A terméket ne próbálja meg kinyitni, módosítani vagy javítani. A gázrugót csak képzett és szakképzett személyzet javíthatja vagy dolgozhat rajta.
- Csak a mellékelt elemeket használja.

A termék áttekintése ①

- Ülőke
- Magasságállító gombok
- Gázrugó
- Védősapka
- Nyeregoszlop
- Talp

Összeszerelés

1. Telepítés előtt győződjön meg arról, hogy minden alkatrész sértetlen és a csomag tartalma teljes.
2. Nyomja a **gázrugót** ② a **talpba** ③. Ellenőrizze a szoros csatlakozást. ②
3. Távolítsa el a **védősapkát** ④ a **gázrugóról** ②, a **védősapkát** ④ megfelelő módon távolítsa el. ③
4. Az **ülést** ⑤ megfordítva helyezze egy tiszta felületre.
5. Igazítsa be a rögzítőnyílást és az **ülés nyelet** ⑥ az **ülésbe** ④, majd csavarja el az **ülés nyelet** ⑥ az óramutató járásával ellentétesen, amíg nem rögzül a helyzet. ④
6. Fordítsa fel az **ülést** ⑤ a hozzá csatlakozó **ülés nyéllel** ⑥ és helyezze rá a **gázrugóra** ②. ⑤

MEGJEGYZÉS

Az alkatrészek csak akkor rögzülnek, amikor az ülésre ráül.

Magasság állítás ⑥

- A *székmagasság* csökkentése érdekében üljön rá a székre és eközben nyomja és tartsa nyomva a **magasságállító gombokat** ⑥. Eressze el a **magasságállító gombot** ⑥ a kívánt magasságban.
- A *székmagasság* növelése érdekében nyomja és tartsa nyomva a **magasságállító gombokat** ⑥ amikor a szék nincs terhelve. Eressze el a magasságállító gombot a kívánt magasságban.

Műszaki adatok

Termékkódok	65440085 / 65440089
Méretek (M x H x Sz)	460mm x 377mm x 370mm
Állítható magasság	470 mm – 640 mm (+/- 10mm)
Elérhető színek	Sötétszürke; világosszürke
Max. terhelhetőség	110 kg
TÜV/GS Tesztelés	DIN EN 16139 L1-es szint

Karbantartás

A szék tisztítása:

- Nedves ruhával és kímélő tisztítószerrel törölje át az **ülést** ④. Ne használjon oldószereket, mivel ezek károsíthatják a terméket.

Garancia

1. A Leitz 5 év garanciát vállal az anyag- és gyártási hibákra.
2. A Leitz garantálja, hogy ha a garanciaidő alatt gyártási és anyaghiba miatt meghibásodás lép fel, ingyenesen megjavítja vagy szükség esetén kicseréli a terméket. A normál elhasználódásra vonatkozó garancia kifejezetten ki van zárva.
3. A Leitz garanciája a következő esetekben szűnik meg:
 - a. Ha a terméket nem a jelen utasításoknak megfelelően állították be és használták;
 - b. Ha a terméket a Leitztől eltérő személy módosította vagy javította;
 - c. Ha a hiba külső okok miatt keletkezik;
 - d. Ha a terméket a jelen dokumentumban foglaltaktól eltérő célra használják.
4. A garancia feltételeket és a helyi ügyfélszolgálat elérhetőségeit a Leitz weboldalon találja.

Vă mulțumim că ați ales Leitz Ergo

Acest produs este destinat să fie utilizat ca scaun pentru ședere ergonomică, imitând o șa care permite aplecarea pentru a promova o postură mai bună. Acest scaun este destinat să fie utilizat de un adult într-un mediu de birou birou acasă în timp ce lucrează la masă. Acest produs oferă flexibilitate și confort, asigurând în același timp stabilitate.

Informații de siguranță

AVERTISMENT

Înainte de utilizarea produsului, este important să citiți și să înțelegeți acest manual, inclusiv datele tehnice.

- Acest produs nu este o jucărie. Asigurați-vă că nici copiii și nici animalele de companie nu se joacă cu produsul.
- Păstrați toate instrucțiunile de siguranță și toate instrucțiunile de utilizare pentru a le consulta mai târziu, la nevoie. Producătorul nu își asumă răspunderea pentru daune materiale sau vătămări corporale rezultate în urma manipulării sau a utilizării neregulate a produsului.
- Produsul este destinat utilizării în interior.
- Nu depășiți capacitatea portantă maximă de 110 kg.
- Nu vă sprijiniți și nu stați pe produs.
- Țineți întotdeauna degetele și mâinile departe de arcul cu gaz atunci când coborâți scaunul pentru a evita riscul de ciupire sau rănire.
- Țineți produsul departe de ulei, lichide, umiditate sau umezeală și nu îl folosiți pe suprafețe alunecoase.
- Nu încercați să deschideți, să modificați sau să reparați produsul. Numai personalul instruit și calificat ar trebui să repare sau să lucreze la arcul cu gaz.
- Utilizați doar echipamentul furnizat.

Vedere de ansamblu a produsului ①

- Scaun
- Butoane pentru ajustarea înălțimii
- Arc cu gaz
- Capac de protecție
- Tub scaun
- Picior

Asamblarea

1. Înainte de instalare, asigurați-vă că toate componentele nu sunt deteriorate și că conținutul pachetului este complet.
2. Împingeți **arcul cu gaz** ② în **picior** ③. Asigurați-vă că este bine atașat. ②
3. Îndepărtați **capacul de protecție** ④ de pe **arcul cu gaz** ②, eliminați **capacul de protecție** ④ într-un mod adecvat. ③
4. Puneți **scaunul** ⑤ cu fța în jos pe o suprafață curată.
5. Aliniați canelura de fixare și împingeți **tubul scunului** ⑥ în **scaun** ⑤, apoi răsuciți **tubul scaunului** ⑥ în sens antiorar pentru a-l fixa în poziție. ④
6. Răsuciți **scaunul** ⑤ cu **tubul de scaun** ⑥ în sus, apoi puneți-l pe **arcul cu gaz** ②. ⑤

NOTĂ

Componentele vor fi complet fixate doar după ce s-a stat pe scaun.

Ajustarea înălțimii ⑥

- Pentru a *scădea* înălțimea scaunului, așezați-vă pe scaun ținând simultan apăsat unul dintre **butoanele pentru ajustarea înălțimii** ⑥. Eliberați **butonul pentru ajustarea înălțimii** ⑥ la înălțimea dorită.
- Pentru a *crește* înălțimea scaunului, țineți apăsat unul dintre **butoanele pentru ajustarea înălțimii** ⑥ cu scaunul liber. Eliberați butonul pentru ajustarea înălțimii la înălțimea dorită.

Specificații tehnice

Numărul articolelor	65440085 / 65440089
Dimensiuni (Înălțime x Lungime x Lățime)	460 mm x 377 mm x 370 mm
Înălțime reglabilă	470 mm – 640 mm (+/- 10mm)
Culori disponibile	Gri închis; gri deschis
Capacitatea portantă maximă	110 kg
Testare TÜV/GS	DIN EN 16139 Nivel L1

Întreținerea

Pentru curățarea scaunului

- Ștergeți **scaunul** ④ cu o cârpă umedă și detergent neagresiv. Nu folosiți solvenți pentru că aceștia pot deteriora produsul.

Garanție

1. Leitz vă oferă o garanție de 5 ani pentru materiale și defecte de fabricație.
2. Leitz garantează că, în cazul în care produsul prezintă defecțiuni în timpul perioadei de garanție din cauza unor defecte de fabricație și/sau de material, produsul va fi reparat sau, dacă este necesar, înlocuit gratuit, la discreția exclusivă a firmei Leitz. Prin prezenta se exclude în mod expres o garanție pentru uzura naturală.
3. Garanția Leitz se stinge în următoarele cazuri:
 - a. în cazul în care produsul nu a fost amplasat și utilizat în conformitate cu aceste instrucțiuni;
 - b. în cazul în care produsul a fost modificat sau reparat de către o altă persoană decât un reprezentant al firmei Leitz;
 - c. în cazul în care intervine un defect din cauza unor influențe externe;
 - d. în cazul în care produsul este utilizat în alte scopuri decât cele descrise în acest document.
4. Găsiți condițiile de garanție și datele de contact ale serviciului local de asistență pentru clienți pe site-ul Leitz.

Дякуємо, що обрали Leitz Ergo!

Цей виріб призначений для використання як ергономічний стілець для сидіння, що імітує крісло-сідло, з можливістю нахилу для покращення постави. Цей стілець призначений для використання під час роботи за письмовим столом однією дорослою людиною в офісі/вдома. Цей виріб забезпечує гнучкість і комфорт, водночас гарантуючи безпеку сидіння.

Інформація з техніки безпеки

ЗАСТЕРЕЖЕННЯ

Прочитайте та вивчіть цей посібник, зокрема й технічні характеристики.

- Цей виріб – не іграшка. Не допускайте, щоб з виробом гралися діти та домашні тварини.
- Зберігайте всю інформацію з техніки безпеки та інструкції для подальшого використання. Виробник не несе відповідальності за матеріальні збитки або травми, спричинені неправильним поводженням або використанням.
- Виріб призначений для використання в приміщенні.
- Не перевищуйте максимально допустиме навантаження, яке дорівнює 110 кг.
- Не спирайтеся та не ставайте на виріб.
- Завжди тримайте пальці та руки на безпечній відстані від пневматичної пружини під час опускання стільця, щоб уникнути ризику защемлення або травмування.
- Тримайте виріб якомога далі від засобів, які містять масло, рідин, вологи або вогкості та не використовуйте його на слизьких поверхнях.
- Не намагайтеся розкривати, модифікувати чи ремонтувати виріб. Ремонт або роботи з пневматичною пружиною повинні виконуватися тільки навченим і кваліфікованим персоналом.
- Використовуйте лише надане в комплекті обладнання.

Огляд виробу ①

- A. Сидіння
- B. Кнопки регулювання висоти
- C. Пневматична пружина
- D. Захисна кришка
- E. Ніжка стільця
- F. База

Монтаж

1. Перед встановленням переконайтеся, що всі компоненти не пошкоджені, а вміст упаковки є повним.
2. Вставте **пневматичну пружину** © у **базу** ⑥. Переконайтеся, що вона надійно закріплена. ②
3. Зніміть **захисну кришку** ③ з **пневматичної пружини** ©, утилізуйте **захисну кришку** ③ належним чином. ③
4. Покладіть **сидіння** ④ лицьовою стороною вниз на чисту поверхню.
5. Вирівняйте паз для фіксації і вставте **ніжку стільця** ⑤ у **сидіння** ④, потім поверніть **ніжку стільця** ⑤ проти годинникової стрілки, щоб зафіксувати її в потрібному положенні. ④
6. Переверніть **сидіння** ④ з прикріпленою **ніжкою стільця** ⑤, і поставте його на **пневматичну пружину** ©. ⑤

ПРИМІТКА

Компоненти будуть повністю зафіксовані тільки після того, як на стілець сядуть.

Регулювання висоти ⑥

- Для зменшення висоти стільця, сядьте на нього, натиснувши і утримуючи одну з **кнопок регулювання висоти ⑥**. Відпустіть **кнопку регулювання висоти ⑥** на потрібній висоті.
- Для збільшення висоти стільця, натисніть і утримуйте одну з **кнопок регулювання висоти ⑥**, коли сидіння не навантажене. Відпустіть кнопку регулювання висоти на потрібній висоті.

Технічні характеристики

Коди виробу	65440085 / 65440089
Розміри (В x Д x Ш)	460 мм x 377 мм x 370 мм
Висота, що регулюється	470 мм – 640 мм (+/- 10 мм)
Доступні кольори	Темно-сірий; світло-сірий
Максимально допустиме навантаження	110 кг
Випробування TÜV/GS	DIN EN 16139 Рівень L1

Обслуговування

Щоб почистити стілець:

- Очищуйте **сидіння ④** вологою тканиною та м'яким мийним засобом. Не використовуйте розчинники, оскільки вони можуть пошкодити виріб.

Гарантійні зобов'язання

1. Компанія Leitz надає 5-річну гарантію на дефекти матеріалів та виробництва.
2. Компанія Leitz гарантує, що у разі виникнення браку, пов'язаного із дефектами матеріалів та виробництва, протягом гарантійного терміну виконає безплатний ремонт або, якщо потрібно, заміну виробу. Гарантія на нормальне зношування прямо виключається.
3. Гарантія компанії Leitz втрачає чинність у таких випадках:
 - a. Якщо виріб був встановлений або використаний без дотримання інструкцій;
 - b. Якщо виріб був змінений або відремонтований сторонньою особою, а не фахівцями компанії Leitz;
 - c. Якщо дефект виник унаслідок впливу зовнішніх факторів;
 - d. Якщо виріб використовувався для інших цілей, не передбачених у цьому документі.
4. З гарантійними умовами та контактними даними місцевої служби підтримки клієнтів можна ознайомитись на вебсайті компанії Leitz.

Leitz Ergo'yu seçtiğiniz için teşekkürler

Bu ürün, daha iyi bir duruş sağlamak için yaslanmaya olanak tanıyan bir eyer sandalyesini andıran ergonomik oturma sağlayan bir tabure olarak kullanılmak üzere tasarlanmıştır. Bu tabure, masa başında çalışan bir yetişkin tarafından ofis veya ev ortamında kullanılmak üzere tasarlanmıştır. Bu ürün, güvenli oturma sağlarken aynı zamanda esneklik ve konfor sağlar.

Güvenlik bilgileri

⚠ UYARI

Teknik özellikler de dahil olmak üzere bu kılavuzu okuyun ve anlayın.

- Bu ürün bir oyuncak değildir. Çocukların ve evcil hayvanların bu ürünle oynamasına izin vermemeyin.
- Tüm güvenlik bilgilerini ve talimatları ileride başvurmak üzere saklayın. Üretici, hatalı işlem veya kullanımdan kaynaklanan maddi hasar veya kişisel yaralanma durumlarından sorumlu değildir.
- Ürün yalnızca iç mekanlarda kullanılmak üzere tasarlanmıştır.
- 110 kg maksimum yük sınırını aşmayın.
- Ürüne yaslanmayın veya üzerine çıkmayın.
- Sıkışma veya yaralanma riskini önlemek için tabureyi alçaltırken parmaklarınızı ve ellerinizi daima gazlı yaydan uzak tutun.
- Ürünü yağdan, sıvılardan, nemden ve rutubetten uzak tutun ve kaygan yüzeylerde kullanmayın.
- Ürünü açmaya, değiştirmeye veya onarmaya çalışmayın. Gazlı yayın onarımı veya bu gazlı yay üzerinde yapılan çalışmalar yalnızca eğitimli ve kalifiye personel tarafından yapılmalıdır.
- Yalnızca sağlanan donanımı kullanın.

Ürüne genel bakış ①

- Oturak
- Yükseklik ayarlama düğmeleri
- Gazlı yay
- Koruyucu kapak
- Oturak borusu
- Ayak

Montaj

1. Kurmadan önce, tüm bileşenlerin hasarsız olduğundan ve paket içeriğinin eksiksiz olduğundan emin olun.
2. **Gazlı yayı** ③ **ayağa** ④ itin. Sıkı şekilde takıldığından emin olun. ②
3. **Koruyucu kapağı** ⑤ **gazlı yaydan** ③ çıkarın, **koruyucu kapağı** ⑤ düzgün şekilde bertaraf edin. ③
4. **Oturağı** ⑥ temiz bir yüzeyde yüzü aşağıya bakacak şekilde koyun.
5. Sabitleme yuvasını hizalayın ve **oturak borusunu** ⑦ **oturağa** ⑥ itin, ardından yerine sabitlemek için **oturak borusunu** ⑦ saat yönünün tersine çevirin. ④
6. **Oturağı** ⑥ takılı olan **oturak borusuyla** ⑦ döndürün ve **gazlı yaya** ③ yerleştirin. ⑤

UYARI

Bileşenler, tabureye oturulduktan sonra tamamen sabitlenecektir.

Yükseklik ayarlama ⑥

- Taburenin yüksekliğini *azaltmak* için **yükseklik ayarlama düğmelerinden** ⑥ birine basıp bunu basılı tutarken tabureye oturun. İstedığınız yüksekliğe gelince **yükseklik ayarlama düğmesini** ⑥ bırakın.
- Taburenin yüksekliğini *artırmak* için tabure boşken **yükseklik ayarlama düğmelerinden** ⑥ birine basıp bunu basılı tutun. İsteddiğiniz yüksekliğe gelince yükseklik ayarlama düğmesini bırakın.

Teknik özellikler

Ürün kodları	65440085 / 65440089
Boyutlar (Y x U x G)	460 mm x 377 mm x 370 mm
Ayarlanabilir yükseklik	470 mm – 640 mm (+/- 10mm)
Mevcut renkler	Koyu Gri; açık Gri
Maksimum yük kapasitesi	110 kg
TÜV/GS Testi	DIN EN 16139 Level L1

Bakım

Tabureyi temizlemek için:

- Islak bez ve hafif bir deterjan kullanarak **oturağı** ④ silin. Ürüne zarar verebileceğinden çözücüler kullanmayın.

Garanti

1. Leitz malzemede ve üretimde çıkan hatalar için 5 yıllık garanti verir.
2. Leitz, garanti süresi boyunca üretim ve/veya malzemelerdeki kusurlardan kaynaklanan arızaların ortaya çıkması durumunda, ürünü ücretsiz olarak onaracağını veya gerekirse değiştireceğini garanti eder. Normal aşınma ve yıpranma garantisizdir burada açıkça hariç tutulmuştur.
3. Leitz garantisi aşağıdaki durumlarda geçerliliğini yitirir:
 - a. Ürün bu talimatlara uygun olarak kurulmamış ve kullanılmamışsa;
 - b. Ürün, Leitz dışında bir kişi tarafından değiştirilmiş veya onarılmışsa;
 - c. Harici sebeplerle bir arıza meydana gelirse;
 - d. Ürün, bu belgede belirtilenden farklı uygulamalar için kullanılıyorsa.
4. Garanti koşullarını ve bölgenizdeki müşteri hizmetlerinin iletişim bilgilerini Leitz web sitesinde bulabilirsiniz.

Ευχαριστούμε που επιλέξατε τη Leitz Ergo

Αυτό το προϊόν προορίζεται να χρησιμοποιηθεί ως σκαμπό για εργονομική στάση καθίσματος, μιμούμενο μια καρέκλα με μαξιλάρι που επιτρέπει την κλίση για καλύτερη στάση του σώματος. Αυτό το σκαμπό προορίζεται για χρήση από έναν ενήλικα σε περιβάλλον γραφείου/οικιακού γραφείου ενώ εργάζεται μπροστά σε γραφείο. Αυτό το προϊόν παρέχει ευελιξία και άνεση, ενώ παράλληλα εξασφαλίζει μια ασφαλή θέση για κάθισμα.

Πληροφορίες ασφαλείας

ΠΡΟΕΙΔΟΠΟΙΗΣΗ

Διαβάστε και κατανοήστε αυτές τις οδηγίες, συμπεριλαμβανομένων και των τεχνικών προδιαγραφών.

- Αυτό το προϊόν δεν είναι παιχνίδι. Βεβαιωθείτε ότι τα παιδιά και τα κατοικίδια δεν παίζουν με το προϊόν.
- Διατηρήστε όλες τις πληροφορίες ασφαλείας και τις οδηγίες χρήσης για μελλοντική αναφορά. Ο κατασκευαστής δεν φέρει ευθύνη σε περιπτώσεις υλικών ζημιών ή τραυματισμών που θα προκληθούν από εσφαλμένο χειρισμό ή χρήση του προϊόντος.
- Το προϊόν προορίζεται για χρήση σε εσωτερικό χώρο.
- Μην υπερβαίνετε το μέγιστο βάρος αντοχής των 110 kg.
- Μην ακουμπάτε το βάρος σας και μην στέκεστε πάνω στο προϊόν.
- Να κρατάτε πάντα τα δάχτυλα και τα χέρια μακριά από το αμορτισέρ αερίου όταν χαμηλώνετε το σκαμπό για να αποφύγετε τον κίνδυνο διάτρησης ή τραυματισμού.
- Διατηρείτε το προϊόν μακριά από λάδια, υγρά, υγρασία ή υγρασία και μην το χρησιμοποιείτε σε ολισθηρές επιφάνειες.
- Μην επιχειρήσετε να ανοίξετε, να τροποποιήσετε ή να επισκευάσετε το προϊόν. Μόνο εκπαιδευμένο και εξειδικευμένο προσωπικό πρέπει να επισκευάζει ή να εργάζεται πάνω στο αμορτισέρ αερίου.
- Χρησιμοποιήστε μόνο το παρεχόμενο υλικό.

Επισκόπηση προϊόντος ①

- Κάθισμα
- Κουμπιά ρύθμισης ύψους
- Αμορτισέρ αερίου
- Προστατευτικό καπάκι
- Σωλήνας καθίσματος
- Βάση

Συναρμολόγηση

1. Πριν την συναρμολόγηση, βεβαιωθείτε ότι κανένα εξάρτημα δεν έχει υποστεί ζημιά και ότι τα περιεχόμενα της συσκευασίας είναι πλήρη.
2. Σπρώξτε το **αμορτισέρ αερίου** ② μέσα στη **βάση** ⑦. Βεβαιωθείτε ότι έχει στερεωθεί καλά. ②
3. Αφαιρέστε το **προστατευτικό καπάκι** ③ από το **αμορτισέρ αερίου** ②, απορρίψτε το **προστατευτικό καπάκι** ③ με τον κατάλληλο τρόπο. ③
4. Τοποθετήστε το **κάθισμα** ④ ανάποδα πάνω σε μια καθαρή επιφάνεια.
5. Ευθυγραμμίστε την υποδοχή στερέωσης και σπρώξτε τον **σωλήνα του καθίσματος** ⑤ μέσα στο **κάθισμα** ④, μετά περιστρέψτε τον **σωλήνα του καθίσματος** ⑤ αριστερόστροφα για να τον στερεώσετε στη θέση του. ④
6. Αναποδογυρίστε το **κάθισμα** ④ με τον προσαρτημένο **σωλήνα καθίσματος** ⑤, και τοποθετήστε το στο **αμορτισέρ αερίου** ②. ⑤

ΣΗΜΕΙΩΣΗ

Τα εξαρτήματα θα στερεωθούν πλήρως μόνο αφού κάποιος έχει καθίσει στο σκαμπό.

Ρύθμιση ύψους ⑥

- Για να *μειώσετε* το ύψος του σκαμπό, καθίστε σε αυτό ενώ κρατάτε πατημένο ένα από τα **κουμπιά ρύθμισης ύψους ⑥**. Αφήστε το **κουμπί ρύθμισης ύψους ⑥** στο επιθυμητό ύψος.
- Για να *αυξήσετε* το ύψος του σκαμπό, κρατήστε πατημένο ένα από τα **κουμπιά ρύθμισης ύψους ⑥** όσο το σκαμπό δεν κρατά βάρος. Αφήστε κουμπί ρύθμισης ύψους στο επιθυμητό ύψος.

Τεχνικές προδιαγραφές

Κωδικός προϊόντος	65440085 / 65440089
Διαστάσεις (Υ x Μ x Π)	460mm x 377mm x 370mm
Προσαρμοζόμενο ύψος	470 mm – 640 mm (+/- 10mm)
Διαθέσιμα χρώματα	Σκούρο γκρι; ανοιχτό γκρι
Μέγιστη ικανότητα αντοχής	110 kg
Έλεγχος TÜV/GS	DIN EN 16139 Επίπεδο L1

Συντήρηση

Για τον καθαρισμό του σκαμπό:

- Σκουπίστε το **κάθισμα ④** με ένα βρεγμένο πανί και ένα ήπιο απορρυπαντικό. Μην χρησιμοποιείτε διαλύτες, καθώς ενδέχεται να προκαλέσουν ζημιά στο προϊόν.

Εγγύηση

1. Η Leitz σας δίνει 5 χρόνια εγγύηση για ελαττώματα στα υλικά και την κατασκευή.
2. Η Leitz εγγυάται ότι εάν κατά τη διάρκεια της περιόδου εγγύησης προκύψουν προβλήματα λόγω ελαττωμάτων στην κατασκευή ή/και στα υλικά, κατά την κρίση της θα επισκευάσει ή, εάν κρίνει απαραίτητο, θα αντικαταστήσει το προϊόν χωρίς χρέωση. Εξαιρείται ρητά από την εγγύηση η κανονική φθορά που προκαλείται από την χρήση του προϊόντος.
3. Η εγγύηση της Leitz παύει να ισχύει στις ακόλουθες περιπτώσεις:
 - α. Εάν το προϊόν δεν έχει εγκατασταθεί και χρησιμοποιηθεί σύμφωνα με τις παρούσες οδηγίες χρήσης.
 - β. Εάν το προϊόν έχει τροποποιηθεί ή επισκευαστεί από κάποιον άλλο εκτός από τη εταιρεία Leitz.
 - γ. Εάν προκύψει σφάλμα λόγω άλλων αιτιών.
 - δ. Εάν το προϊόν χρησιμοποιείται για διαφορετικές χρήσεις από αυτές που ορίζονται στο παρόν έγγραφο.
4. Μπορείτε να βρείτε τους όρους εγγύησης και τα στοιχεία επικοινωνίας της κοντινότερης εξυπηρέτησης πελατών στην ιστοσελίδα της Leitz.



UK Importer and
authorised representative:
ACCO UK Ltd.
Millennium House,
65 Walton street,
Aylesbury, HP21 7QG
United Kingdom
www.rexeurope.com



LEITZ ACCO Brands GmbH & Co KG
Siemensstraße 64
70469 Stuttgart
Germany
www.leitz.com