

TICKLESS® Pet

ULTRASONIC TICK AND FLEA REPELLENT



• PROTECT YOUR LOVED ONES •

USER MANUAL

• EN - DE - FR - NL - FI - PL - HU - DA - NO - SE •

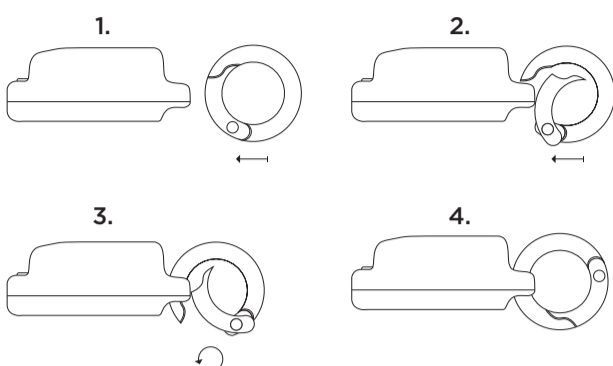

ENG - TICKLESS® PET Ultrasonic tick and flea repellent

Free of chemicals and fragrances and it is also safe to use for young, ill or pregnant pets. The device emits ultrasonic pulses that are imperceptible to humans and pets, but disturb ticks and fleas, thus keeping them away. Its operating range is approximately 1.5 meters/5 feet.

How to use: Before the first use, bathe your pet with a flea shampoo. Place TICKLESS® on the collar and remove the tab to activate the device. 4 flashes will indicate that the device is on. You can verify its operation at any time by pressing the button and confirming that the LED flashes in response. To ensure its effectiveness, the device should remain affixed to the animal at all times. If you remove the animal's collar at home, we recommend using the TICKLESS® HOME device. Under average weather conditions, the device provides protection for at least 6 months after activation.

WARNING: Pay attention that your pet do not swallow the appliance or its parts! The product contains a battery which is dangerous if swallowed! Battery technical data: type: CR2032 (LiMn), power supply: 3.0V, chemical system: Lithium, Manganese dioxide. Subject to technical modifications as part of the development of the product. According to EU Directives 2021/19 and 2006/66 EC, old electrical appliances and batteries and accumulators cannot be disposed of with unsorted municipal waste because of the potential negative impact of hazardous substances on human health and the environment. The device contains a built-in (non-removable) battery. This electrical appliance should not be treated as household waste. If you wish to dispose of the battery as hazardous waste, please comply with national environmental regulations for the entire appliance. The product is not waterproof, but it is highly resistant to moisture (IP31). If the device gets into contact with water, it should be dried immediately, after which it can be used again. Due to its size, keep out of the reach of small children! Effectiveness depends on the condition of the animal's coat, as well as the number of parasites present in the area. In areas heavily populated by ticks, 100% protection is not guaranteed. Primarily suitable for prevention, not for removing parasites from pets that have already been infected. Do not obstruct the ultrasonic waves by covering the grid part!

In case of a technical malfunction, we offer a 6-month warranty. For more information, visit our website: www.TICKLESS.com

DE - TICKLESS® PET Ultraschall-Zecken- und Flohabwehrmittel

Frei von Chemikalien und Duftstoffen, sicher in der Anwendung für junge, kranke oder trächtige Tiere. Das Gerät sendet Ultraschallimpulse aus, die für Mensch und Tier nicht wahrnehmbar sind, Zecken und Flöhe jedoch stören und somit fern halten. Die Reichweite beträgt etwa 1,5 Meter.

Anwendungshinweise: Baden Sie Ihr Haustier vor der ersten Anwendung mit einem Flohshampoo. Platzieren Sie TICKLESS® auf das Halsband und entfernen Sie das Blättchen, um das Gerät zu aktivieren. 4 Blitze zeigen an, dass das Gerät eingeschaltet ist. Durch einmaliges Drücken der Taste und Aufleuchten der LED können Sie jederzeit den Betrieb kontrollieren. Um seine effektive Funktionsfähigkeit zu gewährleisten, sollte das Gerät immer am Tier befestigt sein. Wenn Sie das Halsband des Tieres zu Hause abnehmen, empfehlen wir die Verwendung des Gerätes TICKLESS® HOME. Bei normalen Wetterbedingungen funktioniert das Gerät mindestens 6 Monate nach der Aktivierung.

ACHTUNG: Achte besonders darauf, dass dein Kleintier/Haustier das Gerät oder seine Teile nicht verschluckt! Das Produkt enthält eine Batterie, die beim Verschlucken gefährlich ist! Technische Angaben der Batterie: Typ: CR2032 (LiMn), Stromversorgung: 3.0 V, Materialkombination: Lithium-Mangandioxid. Technische Änderungen im Rahmen der Weiterentwicklung sind vorbehalten. Gemäß der WEEE-Richtlinie 2021/19/EU und 2006/66/EG sind Elektroaltgeräte sowie Altbatterien und -akkumulatoren wegen der möglichen Auswirkungen der in Batterien und Akkumulatoren enthaltenen Stoffe auf die Umwelt und auf die menschliche Gesundheit nicht als unsortierten Siedlungsabfall zu beseitigen. Das Gerät enthält eine eingebaute (nicht herausnehmbare) Batterie. Dieses Elektrogerät darf nicht als Hausmüll entsorgt werden. Wenn Sie die Batterie als Sondermüll entsorgen möchten, müssen Sie die nationalen Umweltvorschriften für das gesamte Gerät beachten. Das Produkt ist zwar nicht wasserdicht, aber sehr feuchtigkeitsbeständig (IP31). Wenn das Gerät nass wird, sollte es sofort getrocknet werden. Danach kann das Gerät weiter verwendet werden. Aufgrund der geringen Größe außer Reichweite von Kleinkindern aufbewahren! Die Wirksamkeit hängt vom Zustand des Fells des Tieres sowie von der Anzahl der im Gebiet vorhandenen Parasiten ab. In Gebieten, die stark von Zecken bevölkert sind, ist ein 100%-iger Schutz nicht gewährleistet. Das Gerät dient in erster Linie zur Vorbeugung. Zum Entfernen von Zecken oder Flöhen von bereits infizierten Haustieren ist es nicht geeignet. Behindern Sie die Ultraschallwellen nicht durch Abdecken des Gitterteils!

Im Falle einer technischen Störung gewähren wir 6 Monate Garantie auf das Gerät. Für weitere Informationen besuchen Sie bitte unsere Website: www.TICKLESS.com

FR - TICKLESS® PET Répulsif anti-tiques et anti-puces à ultrasons

Sans produits chimiques et sans parfum, son utilisation est sans danger pour les animaux domestiques jeunes, malades ou en gestation. Ce dispositif émet des impulsions ultrasoniques imperceptibles pour l'homme et les animaux domestiques, mais qui perturbent les tiques et les puces, les repoussant ainsi. La portée est d'environ 1,5 mètre/5 feet.

UTILISATION: Avant la première utilisation, lavez votre animal de compagnie avec un shampoing anti-puces. Placez l'appareil TICKLESS® sur le collier et tirez la languette pour l'activer. Lorsque le voyant clignote 4 fois de suite, l'appareil est allumé. Vous pouvez vérifier à tout moment que l'appareil fonctionne si, en appuyant une fois sur le bouton, le voyant LED clignote en réponse. Pour assurer toute son efficacité, le dispositif doit rester fixé sur l'animal continuellement. Si vous enlevez le collier de l'animal à la maison, nous vous recommandons d'utiliser l'appareil TICKLESS® Home. En cas de conditions météorologiques moyennes, l'appareil fonctionne pendant au moins 6 mois après l'activation.

ATTENTION: Veillez bien à ce que votre animal de compagnie/domestique n'avale pas l'appareil ou ses pièces détachées. Le produit contient une pile qui est dangereuse en cas d'ingestion ! Les données techniques de la pile : type : CR2032 (LiMn), alimentation électrique : 3,0V, système chimique : Lithium, Dioxyde de manganèse. Nous nous réservons le droit de faire des modifications techniques dans le cadre de l'amélioration du produit. Conformément aux directives 2021/19/UE et 2006/66/CE, les anciens appareils électriques, ainsi que les piles et accumulateurs ne doivent pas être éliminés avec les déchets municipaux non triés, puisque les substances dangereuses dans ces objets ont potentiellement des effets négatifs sur la santé humaine et l'environnement. L'appareil contient une pile intégrée (non remplaçable). Cet appareil électrique ne doit pas être traité comme un déchet ménager. Si vous souhaitez mettre la pile rebut en tant que déchet dangereux, veuillez respecter les règlements nationaux sur l'environnement concernant l'humidité (IP31) de l'appareil. Bien que non étanche, ce produit résiste hautement à l'humidité (IP31). Après tout contact avec l'eau, l'appareil doit immédiatement être séché pour continuer à être utilisé. En raison de ses dimensions, tenir hors de portée des jeunes enfants ! L'efficacité dépend de l'état du pelage de l'animal, ainsi que du nombre de parasites présents dans la zone. Dans les zones fortement peuplées en tiques, une protection à 100% n'est pas garantie. Cet appareil est avant tout préventif, il ne convient pas pour enlever les parasites des animaux de compagnie déjà infectés. Ne pas entraver l'émission des ultrasons en recouvrant la partie grillagée !

En cas de dysfonctionnement technique, nous offrons une garantie de 6 mois. Pour plus d'informations, veuillez consulter notre site Internet www.TICKLESS.com

NL - TICKLESS® PET Ultrasoon teek- en vlooiënafweermiddel

Geurloos en zonder chemicaliën, veilig te gebruiken voor jonge, zieke of zwangere huisdieren. Het product werkt volgens het principe van ultrasonische geluidsgolven, onhoorbaar voor mensen en dieren maar zeer storend voor teken en vlooiën, die zo worden verjaagd en op afstand gehouden worden van uw huisdier. Effectief bereik ongeveer 1,5 meter.

Hoe te gebruiken: Voor het gebruik van TICKLESS®, wast u eerst uw huisdier met een vlooiënshampoo. Plaats het apparaat op de halsband en verwijder het lipje om het apparaat te activeren. 4 flitsen geven aan dat het apparaat aan staat. U kunt op elk moment controleren of het apparaat nog werkt door op de knop te drukken waarop de LED gaat knipperen. Om de doeltreffendheid te garanderen, moet het apparaat te allen tijde op het dier bevestigd blijven. Als u de halsband van het dier thuis verwijdert, raden wij u aan het TICKLESS® Home apparaat te gebruiken. Het apparaat werkt onder normale weersomstandigheden gedurende minstens 6 maanden na activering.

WAARSCHUWING: Let er extra op dat jouw kleindier/huisdier het apparaat of onderdelen ervan niet inslikt! Het product bevat een batterij die gevaarlijk is bij het inslikken! Technische gegevens van de batterij: Type: CR2032 (LiMn), voeding: 3,0V, chemisch systeem: Lithium, mangaandioxide. Technische wijzigingen zijn voorbehouden als onderdeel van de ontwikkeling van het product. Volgens EU-richtlijnen 2021/19 en 2006/66 EC mogen oude elektrische apparaten en batterijen en accu's niet bij het ongesorteerd huishoudelijk afval worden gegooid vanwege de mogelijk negatieve invloed van gevaarlijke stoffen op de volksgezondheid en het milieu. Het apparaat bevat een ingebouwde (niet verwijderbare) batterij. Dit elektrische apparaat mag niet als huishoudelijk afval worden behandeld. Als u de batterij als gevaarlijk afval wilt afvoeren, raden wij u dan aan de landelijke milieuvoorschriften voor het hele apparaat. Hoewel het product niet waterdicht is, is het zeer goed bestand tegen vocht (IP31). Als het apparaat nat wordt, moet het onmiddellijk worden gedroogd en uit de vochtzone verwijderd worden. Vanwege de geringe afmetingen dient het buiten het bereik van jonge kinderen te worden gehouden! De effectiviteit hangt af van de conditie van de vacht van het dier en van het aantal parasieten in de omgeving. In gebieden met veel teken is 100% bescherming niet gegarandeerd. Niet geschikt voor het verwijderen van teken of vlooiën van reeds besmette huisdieren. Blokkeer de ultrasonische golven niet door het rastergedeelte af te dekken!

In geval van een technische storing bieden wij 6 maanden garantie op het apparaat. Voor meer informatie kunt u onze website bezoeken: www.TICKLESS.com

FI- TICKLESS® Pet ULTRÄÄNLIKARKOTIN PUNKKIEN JA KIRPPUJEN TORJUNTAAN

Ei sisällä kemikaaleja tai hajusteita, turvallinen käytettäväksi myös pennuille, sairaille tai tiineille eläimille. Laite lähettää ultraäänipulsseja, joita ihmiset ja eläimet eivät havaitse, mutta ne häiritsevät punkkeja ja kirppuja pitäen ne siten poissa. Toiminta-alue on noin 1,5 metriä.

KÄYTTÖ: Kylvetä lemmikkisi käyttäen kirpputorjunta-shampoota ennen laitteen käyttöönottoa. Kiinnitä TICKLESS® lemmikin kaulapantaan ja vedä kieleke ulos aktiiviseksi laite. 4 lyhyttä vihreää vilkaidusta osoittaa, että laite on kytketty päälle. Voit tarkistaa toiminnan milloin tahansa painamalla painiketta kerran, jolloin LED valo välähtää. Jotta laite toimisi tehokkaasti, sen on oltava kiinnitettyä eläimeen koko ajan. Jos kotona otat kaulapannan pois, suosittelemme käyttämään laitetta TICKLESS® HOME. Normaaleissa sääolosuhteissa laite toimii vähintään 6 kuukautta aktiivoinnin jälkeen.

VAROITUS: Ole erityisen varovainen, ettei lemmikkisi niele laitetta tai sen osia! Tuote sisältää pariston, joka on vaarallista nieltynä! Pariston tekniset tiedot: tyyppi: CR2032 (LiMn), jännite: 3,0V, kemiallinen järjestelmä: Litium, mangaanidioksidi. Tekniset muutokset ovat mahdollisia tuotteen kehittämisen yhteydessä. EU-direktiivien (EU) 2021/19 ja 2006/66 EY mukaan vanhoja sähkölaitteita sekä paristoja ja akkuja ei saa hävittää laittelemattoman yhdyskuntajätteen mukana, koska vaaralliset aineet voivat vaikuttaa haitallisesti ihmisten terveyteen ja ympäristöön. Laite on sisäänrakennettu (ei-irrotettava) paristo. Tätä sähkölaitetta ei saa käsitellä kotitalousjätteenä. Jos haluat hävittää akun vaarallisen jätteenä, noudata koko laitetta koskevia kansallisia ympäristö-määräyksiä. Vaikka tuote ei ole vedenpitävä, se kestää hyvin kosteutta (IP31). Jos laite kastuu, se tulee kuivata välittömästi vesivahinkojen välttämiseksi, sen jälkeen laitteen käyttöä voidaan jatkaa. Kokonsa vuoksi laite on pidettävä poissa lasten ulottuvilta. Teho riippuu turkin kunnostasta sekä alueella olevien loisten määrästä, punkkien voimakkaasti asutulla alueella 100-prosenttista suojausta ei voida taata. Tarkoitettu ensisijaisesti ennaltaehkäisyyn – ei sovelly loisten poistoon punkki- tai kirppuurtunnan saaneesta lemmikistä. Älä estä ultraäänialtoja peittämällä ruudukopuolta! Teknisen viian sattuessa tarjoamme 6 kuukauden takuun. Lisätietoja saat verkkosivuiltamme www.TICKLESS.com

PL – TICKLESS® PET – Ultradźwiękowe urządzenie do ochrony przed kleszczami i pchłami

Wolne od chemikaliów i substancji zapachowych, jest bezpieczne w użyciu dla młodych / chorych / ciężarnych zwierząt domowych. Urządzenie działa na zasadzie emisji ultradźwięków o zmiennej częstotliwości, które są nieodczuwalne dla ludzi i zwierząt domowych, jednak są uciążliwe dla kleszczy i pcheł. Zasięg działania wynosi ok. 1,5 m.

Sposób użycia: Przed pierwszym użyciem wykąp zwierzę szamponem przeciwpchelnym. Umieść urządzenie TICKLESS® na obroży i wyciągnij zawleczkę, aby aktywować urządzenie; 4 mignięcia oznaczają, że urządzenie jest włączone. Możesz sprawdzić jego działanie w dowolnym momencie, naciskając przycisk i potwierdzając, że dioda LED miga. Aby zapewnić skuteczność, urządzenie powinno być zawsze przy zwierzęciu. Jeśli w domu zdejmujesz obrozę zwierzęciu, zalecamy użycie urządzenia TICKLESS® Home. W typowych warunkach atmosferycznych urządzenie działa przez 6-12 miesięcy od momentu aktywacji.

OSTRZEŻENIE: Produkt zawiera baterię, której poknięcie stanowi zagrożenie dla zdrowia! Dane techniczne baterii: typ: CR2032 (LiMn), zasilanie: 3.0V, system chemiczny: lit, dwutlenek manganu. W ramach dalszego rozwoju produktu zastrzegamy prawo wprowadzania zmian. Zgodnie z dyrektywami UE 2021/19 i 2006/66 WE, zużytego sprzętu elektrycznego oraz baterii i akumulatorów nie można wyrzucić razem z nie segregowanymi odpadami komunalnymi ze względu na potencjalny negatywny wpływ znajdujących się w nich substancji niebezpiecznych na zdrowie człowieka i środowisko. Urządzenie zawiera wbudowaną (nie podlegającą wymianie) baterię. Tego urządzenia elektrycznego nie wolno traktować jako odpadu gospodarstwa domowego. Jeśli chcesz wyrzucić baterię jako odpad niebezpieczny, postępuj zgodnie z krajowymi przepisami ochrony środowiska dotyczącymi utylizacji całego urządzenia. Produkt nie jest wodoodporny, ale jest bardzo odporny na wilgoć (IP31). Jeśli urządzenie zamoknie, należy je natychmiast wysuszyć, aby zapobiec uszkodzeniu przez wodę. Ze względu na mały rozmiar, urządzenie należy przechowywać w miejscu niedostępnym dla małych dzieci! Skuteczność zależy od stanu sierści zwierzęcia, jak również od liczby pasożytów występujących na danym obszarze. Na obszarach o dużej populacji kleszczy 100%-owa ochrona nie jest gwarantowana. Nie nadaje się do usuwania kleszczy i pcheł z już zarażonych zwierząt domowych. Nie zakrywaj kratki głośnika i nie blokuj fal ultradźwiękowych emitowanych przez urządzenie! Urządzenie skieruj głośnikiem w stronę sierści zwierzęcia.

W przypadku usterki technicznej oferujemy 6-miesięczną gwarancję na urządzenie. Więcej informacji można znaleźć na naszej stronie internetowej: www.TICKLESS.pl

HU- TICKLESS® PET Ultrahangos kullancs- és bolhariasztó

Vegyszer- és illatanyag mentes, használat biztonságos kőlyök-, beteg- vagy vemhes állatok számára is. Az eszköz olyan ultrahang impulzusokat bocsát ki, melyek érzékelhetetlenek az emberek és állatok számára, de zavarják a kullancsokat és bolhákat, ily módon távol tartva azokat. Hatótávolsága körülbelül 1,5 méter.

HASZNÁLATA: Az első használat előtt fürdesd meg kedvenced bolhairtó samponnal. Helyezd a TICKLESS®-t a nyakörvre és húzd ki a nyelvecskét az aktiváláshoz. A bekapcsolást 4 villanás jelzi. A gomb egyszeri megnyomására felvillanó LED-del bármikor ellenőrizheted a működést. A hatékony működés érdekében a készüléknek folyamatosan az állatra rögzítve kell lennie. Ha az állat nyakörvét otthon leveszed, javasoljuk a TICKLESS® HOME készülék használatát. A készülék átlagos időjárás körülmények között legalább 6 hónapon keresztül nyújt védelmet aktiválás után.

FIGYELMEZTETÉS: Fokozottan ügyelj arra, hogy a kisállat/háziállat ne nyelje le a készüléket vagy alkotórészeit! A termék elemet tartalmaz, amely lenyelve veszélyes! Az elem műszaki adatai: típusa: CR2032 (LiMn), áramellátás: 3.0V, kémiai rendszer: Lithium, Mangán-dioxid. A továbbfejlesztés keretében a műszaki módosítások jogát fenntartjuk. A 2021/19 EU és 2006/66 EK irányelvek szerint régi elektromos készülékeket, valamint régi elemeket és akkumulátorokat nem lehet a válogatás nélküli kommunális hulladékkal együtt ártalmatlanítani, mivel a bennük található veszélyes anyagok potenciálisan negatív hatással vannak az emberi egészségre és környezetre. A készülék beépített (nem cserélhető) elemet tartalmaz. Ezt az elektromos készüléket nem szabad háztartási hulladékként kezelni. Ha az elemet, mint veszélyes hulladékot szeretnéd kidobni, a teljes készülékre vonatkozóan tartsa be az országos környezetvédelmi előírásokat. A termék nem vízálló, de nedvességgel szemben fokozottan ellenálló (IP31). Vízzel való érintkezés után az eszköz azonnali kiszáritása javasolt és utána tovább használható. Méretei miatt kisgyermek kezébe ne kerüljön! Hatásossága függ a szőrzet állapotától és a terület fertőzöttségétől, kullancssal erősen fertőzött területen nem garantált a 100%-os védelem. Első sorban megelőzésre szolgál, a már fertőzött kisállat parazita-mentesítésére nem alkalmas. Ne fojtsd el az ultrahang hullámokat a rácsos oldal eltakarásával!

Műszaki meghibásodás esetén 6 hónap garanciát vállalunk. További információért látogass el weboldalunkra: www.TICKLESS.com

DA- TICKLESS® Pet ULTRALYDSALARM MOD FLÅTER OG LOPPER

Produktet er kemikalie- og parfume frit og er sikkert at bruge på hvalpe, syge eller drægtige dyr. Apparatet udsender ultralydsimpulser, der er umærkelige for mennesker og dyr, men de forstyrrer flåter og lopper og holder dem dermed væk. Rækkevidde: ca. 1,5 meter.

BRUG: Giv dit kæledyr et bad med loppeshampoo før første brug. Sæt TICKLESS® på Halsbåndet, og træk tungen ud for at aktivere den. Når apparatet er tændt, blinker et lys 4 gange. Ved at trykke en gang på knappen kan du kontrollere apparatets drift med et blinkende LED-lys. Apparatet skal altid være fastgjort til dyret for at det kan fungere effektivt. Hvis du fjerner Halsbåndet derhjemme, anbefaler vi brug af TICKLESS® HOME. Under normale vejrforhold fungerer apparatet i mindst 6 måneder efter aktivering.

ADVARSEL: Vær ekstra opmærksom på, at dit kæledyr ikke sluger apparatet eller dets dele. Dette produkt indeholder et batteri. Det er farligt, hvis det sluges. Tekniske data for batteriet: type: CR2032 (LiMn), strømforsyning: 3.0V, kemisk system: litium, mangedioxid. Vi forbeholder os ret til at foretage tekniske ændringer i forbindelse med videreudvikling. Ifølge EU-direktiverne 2021/19 og 2006/66/EF er det forbudt at bortskaffe gamle elektriske apparater, batterier og akkumulatører sammen med usorteret husholdningsaffald på grund af de potentielle negative virkninger af farlige stoffer på menneskers sundhed og miljøet. Apparatet indeholder et indbygget (ikke-udtageligt) batteri. Dette elektriske apparat må ikke bortskaffes som husholdningsaffald. Hvis du ønsker at bortskaffe batteriet som farligt affald, skal du følge de nationale miljøregler gældende for hele apparatet. Produktet er ikke vandtæt, men det er meget modstandsdygtigt over for fugt (IP31). Efter kontakt med vand er det anbefalet straks, at tørre apparatet, og så kan det bruges igen. På grund af apparatets størrelse bør det ikke håndteres af små børn. Effektiviteten af produktet afhænger af pelsens tilstand og det inficerede område. I et med få stærkt inficeret område er en 100% beskyttelse ikke garanteret. Apparatet er hovedsageligt forebyggende, og det er ikke egnet til at fjerne parasitter fra et allerede inficeret kæledyr. Bloker ikke ultralydsbølgerne ved at dække gittersiden til.

I tilfælde af tekniske fejl tilbyder vi 6 måneders garanti. Besøg vores hjemmeside for mere information: www.TICKLESS.com

NO- TICKLESS® Pet LOPPE- OG FLÅTTJAGER MED ULTRALYD

Uten bruk av kjemikalier eller dufter. Det er trygt å bruke også for valper, syke eller drektige dyr. Apparatet sender ut ultralydpulser som er umerkelige for mennesker og dyr, men de forstyrrer flått og lopper og dermed holder dem unna. Rekkevidden er omtrent 1,5 meter.

BRUK: Bad kjæledyret ditt med loppesjampo før første bruk. Plasser TICKLESS® på kragen og trekk ut den lille tungen for å aktivere. 4 blink indikerer aktivering. Det er mulig å kontrollere driften når som helst med en blinkende LED når du trykker en gang på knappen. Apparatet må alltid festes til dyret for å fungere effektivt. Hvis du tar av kjæledyrets Halsbånd hjemme, anbefales det at du bruker TICKLESS® HOME-apparatet. Under normale værforhold fungerer apparatet i minst 6 måneder etter aktivering.

ADVARSEL: Pass ekstra på at kjæledyret ikke svelger apparatet eller dens deler! Dette produktet inneholder et batteri. Det er farlig hvis det svelges. Tekniske data for batteriet: type: CR2032 (LiMn), strømforsyning: 3.0V, kjemisk system: litium, mangandioksid. Vi forbeholder oss retten til å gjøre tekniske endringer i sammenheng med videreutvikling. I henhold til EU-direktivene 2021/19 og 2006/66/EF er det forbudt å kaste gamle elektriske apparater, batterier og akkumulatører sammen med usortert husholdningsavfall på grunn av de potensielle negative effektene av farlige stoffer på menneskers helse og miljøet. Apparatet inneholder et innebygd (ikke utskiftbart) batteri. Dette elektriske apparatet må ikke kastes som husholdningsavfall. Hvis du vil kaste batteriet som farlig avfall, må du følge de nasjonale miljøbestemmelsene som gjelder for hele apparatet. Produktet er ikke vannrett, men det er svært motstandsdyktig mot fuktighet (IP31). Det anbefales at apparatet tørkes umiddelbart etter kontakt med vann. Det kan da brukes videre. Gitt størrelsen bør den ikke legges i hendene på små barn. Effektiviteten avhenger av pelsens tilstand og infeksjonen i området. I områder med svært høy flåttinfeksjon kan 100% beskyttelse ikke garanteres. Produktet er hovedsakelig forebyggende, det er ikke egnet for avparasitering av kjæledyr som allerede er infisert. Ikke blokker ultralydbølgene ved å dekke til gittersiden. Ved tekniske funksjonsfeil tilbyr vi 6 måneders garanti. Besøk www.TICKLESS.com for mer informasjon

SE- TICKLESS® Pet FÅSTING- OCH LOPPAVVISARE

Utan kemikalier eller doftämnen, säker att använda även för valpar, sjuka eller dräktiga djur. Apparatet sänder ut ultraljudspulser som är omärkliga för människor och djur, men de stör fåstingar och loppor och på så sätt håller dem borta. Räckvidden är cirka 1,5 meter.

ANVÄNDNING: Bada ditt husdjur med ett schampo mot loppor innan första användningen. Placera TICKLESS® på Halsbandet och dra ut den lilla tungan för att aktivera apparaten. 4 blinkningar indikerar aktivering. Det är möjligt att kontrollera driften när som helst med en blinkande lysdiod när man trycker på knappen en gång. Apparatet måste alltid vara fäst på djuret för att fungera effektivt. Ifall du tar av ditt husdjurs Halsband hemma rekommenderas att du använder TICKLESS® HOME-apparatet. Vid vanliga väderförhållanden fungerar apparaten i minst 6 månader efter aktivering.

VARNING: Se till att ditt husdjur inte sväljer apparaten eller dess delar. Denna produkt innehåller ett batteri. Det är farligt om det sväljs. Tekniske data for batteriet: type: CR2032 (LiMn), strømforsyning: 3.0V, kemisk system: litium, mangandioksid. Vi forbeholder oss retten att göra tekniska ändringar i samband med vidareutveckling. I enlighet med EU-direktiven 2021/19 och 2006/66/EG är det förbjudet att bortskaffa gamla elektriska apparater, batterier och ackumulatörer tillsammans med osorterat hushållsavfall på grund av de potentiella negativa effekterna av farliga ämnen på människors hälsa och miljön. Apparatet innehåller ett inbyggt (ej löstgäbart) batteri. Denna elektriska apparat får inte hanteras som hushållsavfall. Om du vill bortskaffa batteriet som farligt avfall ska du följa de nationella miljöbestämmelserna för hela apparaten. Produkten är inte vattentät, men den är mycket motståndskraftig mot fukt (IP31). Vid apparaten torkas omedelbart efter kontakt med vatten. Den kan sedan användas vidare. Med tanke på storlek bör den inte placeras i händerna på små barn. Effektiviteten beror på hårets tillstånd och områdets infektion, i områden med mycket hög fåstinginfektion kan den 100-procentigt skydd inte garanteras. Produkten er huvudsaklig forebyggende, den er ikke lämplig for avparasitering av djur som redan är infekterade. Blockera inte ultraljudsvågorna genom att täcka gallersidan.

Vid teknisk funktionsfel erbjuder vi 6 måneders garanti. För mer information, besök www.TICKLESS.com